

**Руководство
по эксплуатации**

BRU
**Установка по производству
подстилочного материала**

УСТАНОВКА ПО ПРОИЗВОДСТВУ ПОДСТИЛОЧНОГО МАТЕРИАЛА

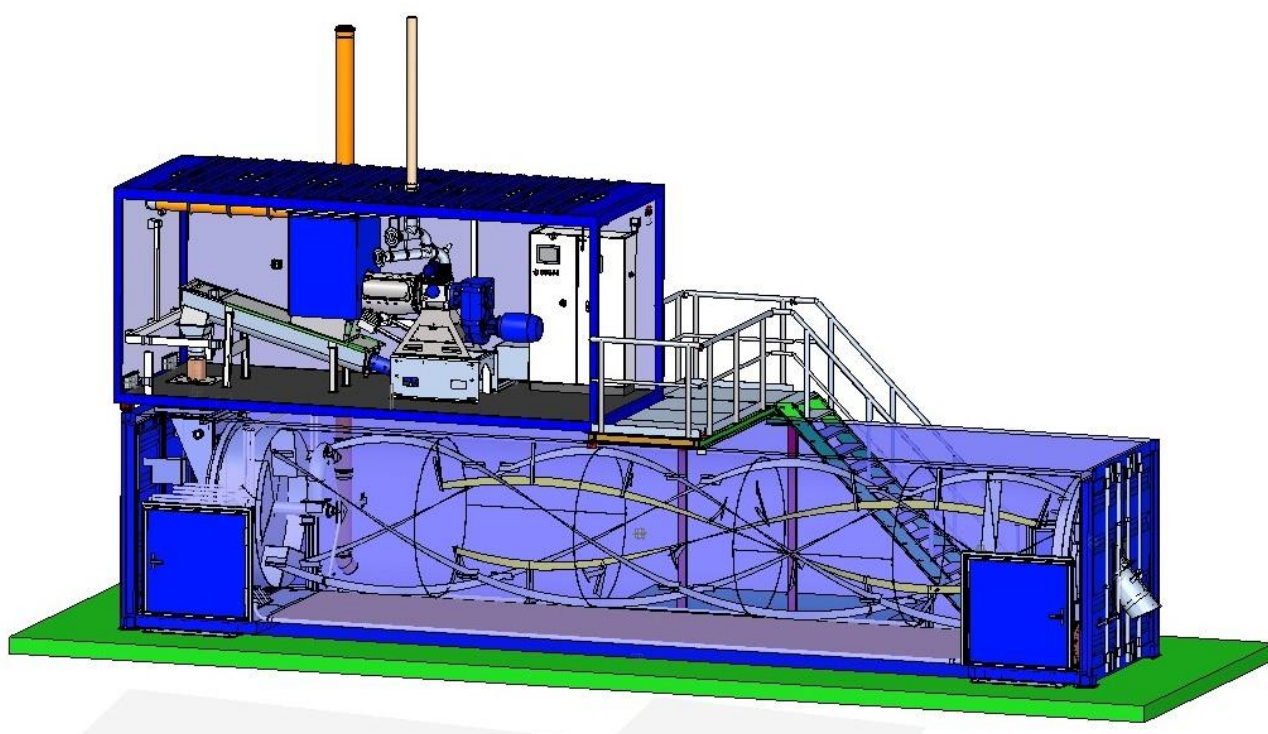

УСТАНОВКА, МОНТАЖ И КОМПЛЕКТАЦИЯ УСТАНОВКИ

**Руководство
по эксплуатации BRU
08.03.2014**

Авторское право охраняется
Мы оставляем за собой право на изменение
конструкции и технических характеристик без
предварительного уведомления

Страница 1 из 28

Охрана авторских прав:

Содержание данного руководства является интеллектуальной собственностью фирмы FAN Separator GmbH и/или ее поставщиков. Имеющаяся информация может быть использована только в целях составления документов/справок в соответствии со спецификацией в ходе заказа у FAN Separator. Без специального письменного разрешения фирмы FAN Separator GmbH копирование или распространение этого руководства, даже частично, запрещено.

СОДЕРЖАНИЕ

1	УСТАНОВКА И МОНТАЖ.....	1-5
1.1	Подготовительные работы	1-5
1.1.1	Фундамент	1-5
1.1.2	Электропроводка	1-5
1.1.3	Упаковка при транспортировке.....	1-6
1.2	Подготовка платформ.....	1-7
1.2.1	Подготовка платформы для 20"- контейнера	1-7
1.2.2	Подготовка платформы для 20"- контейнера	1-7
1.3	Установка контейнеров.....	1-9
1.3.1	Установка 20'- контейнера.....	1-9
1.3.2	Сборка верхней части для установок без 20'-контейнера	1-10
2	КОМПЛЕКТАЦИЯ УСТАНОВКИ.....	2-16
2.1	Загрузочная шахта.....	2-16
2.2	Дымовая труба.....	2-17
2.3	Разводка труб в 20'-контейнере	2-18
2.4	Монтаж разгрузочной стороны.....	2-19
2.4.1	Кабельная проводка между контейнерами.....	2-21
2.5	Трубопроводы сепаратора BRU/VBU.....	2-22
2.5.1	Присоединение трубопроводов СПРАВА.....	2-22
2.5.2	Присоединение трубопроводов СЛЕВА.....	2-23
2.6	Монтаж подводящих магистралей сепаратора	2-23
2.6.1	Подающая линия сепаратора, перепускная и вентиляционная труба.....	2-23
2.6.2	Линия отвода жидких стоков	2-27
3	ПРИЛАГАЕМЫЕ ДОКУМЕНТЫ	3-28
3.1	План фундамента F50370000.....	3-28
3.2	План размещения F50370100	3-28
3.3	Монтажный чертеж 40'-контейнера с 20'-контейнером 0262970	3-28

3.4	Монтажный чертеж 40'-контейнера с платформой (опция) F504800003-28
3.5	План клемм 40'-контейнера F503602003-28
3.6	Монтажный чертеж подающей линии сепаратора F504403003-28
3.7	Электрические схемы3-28

СПИСОК ИЛЛЮСТРАЦИЙ

Рис. 1-1	Схема фундамента	1-5
Рис. 1-2	Положение защитных пробок	1-6
Рис. 1-3	Положение растяжек	1-7
Рис. 1-4	Продольные балки	1-7
Рис. 1-5	Поперечные балки	1-7
Рис. 1-6	Выравнивание фундаментных плит	1-8
Рис. 1-7	Отметки для фундаментных плит	1-8
Рис. 1-8	Нивелирование фундаментных плит	1-8
Рис. 1-9	Подкладные пластины на стороне выгрузки	1-9
Рис. 1-10	Подкладные пластины на стороне загрузки	1-9
Рис. 1-11	Подготовка к установке 20'-контейнера	1-9
Рис. 1-12	Лестница слева относительно стороны выгрузки / спуск в направлении выгрузки 1-10	
Рис. 1-13	Заградительная решетка	1-10
Рис. 1-14	Перила и поручни	1-10
Рис. 1-15	Платформа сепаратора	1-11
Рис. 1-16	Рама верхней части	1-11
Рис. 1-17	Рама на 40'-контейнере	1-12
Рис. 1-18	Рама спуска	1-12
Рис. 1-19	Рама и лестница полностью смонтированы	1-13
Рис. 1-20	Укладка листов настила	1-13
Рис. 1-21	Установка подающего шнека	1-14
Рис. 1-22	Установка платформы	1-14
Рис. 1-23	Установка сепаратора	1-14
Рис. 1-24	Общий вид установки с сепаратором и подающим шнеком	1-15
Рис. 2-1	Уплотнение загрузочной шахты	2-16
Рис. 2-2	Датчик уровня наполнения	2-16
Рис. 2-3	Шланг между шнеком и загрузочной шахтой	2-17
Рис. 2-4	Отвод с двойным металлическим листом	2-17
Рис. 2-5	Дымовая труба полностью смонтирована	2-18
Рис. 2-6	Разводка труб в 20'-контейнере	2-18
Рис. 2-7	Разводка труб в 20'-контейнере	2-19
Рис. 2-8	Монтаж разгрузочной стороны 1	2-19
Рис. 2-9	Монтаж разгрузочной стороны 2	2-19
Рис. 2-10	Монтаж разгрузочной стороны 3	2-20
Рис. 2-11	Кабельная проводка между 20'- и 40'- контейнерами	2-21
Рис. 2-12	Система трубопроводов BRU/BBU, справа	2-22
Рис. 2-13	Система трубопроводов BRU/BBU, слева	2-23
Рис. 2-14	Транспортировочное покрытие вытяжки	2-24
Рис. 2-15	Положение вентиляционного патрубка	2-24
Рис. 2-16	Вентиляционный патрубок	2-24
Рис. 2-17	Подводящая магистраль сепаратора смонтирована	2-25
Рис. 2-18	Подводящая магистраль сепаратора смонтирована	2-25

Рис. 2-19	Соединение вентиляционной трубы	2-26
Рис. 2-20	Монтаж трубы PVC	2-26
Рис. 2-21	Патрубок для отвода жидких стоков	2-27
Рис. 2-22	Соединение патрубка для отвода жидких стоков с сепаратором	2-27
Рис. 2-23	Местоположение прорезей.....	2-28

СПИСОК ТАБЛИЦ

Таблица 1-1	Электрические величины присоединяемых мощностей.....	1-5
Таблица 1-2	Окружающая температура	1-6

1 УСТАНОВКА И МОНТАЖ

1.1 Подготовительные работы

1.1.1 Фундамент

ВНИМАНИЕ 	Допуски и классы качества необходимо соблюдать в обязательном порядке! Особенно обратить внимание на ровность фундамента!
--	--

Подробный план фундамента находится в приложении А.

Чтобы гарантировать правильный монтаж установки BRU, фундамент должен соответствовать следующим требованиям.

Обратите внимание, что перед заливкой фундамента необходимо определить положение лестницы. Возможны 4 варианта на выбор:

- Лестница слева по отношению к выгрузке / спуск в направлении загрузки
- Лестница слева по отношению к выгрузке / спуск в направлении выгрузки
- Лестница справа по отношению к выгрузке / спуск в направлении загрузки
- Лестница справа по отношению к выгрузке / спуск в направлении выгрузки

Фундамент под лестницу заливается соответственно на той или иной стороне.



Рис. 1-1 Схема фундамента

1.1.2 Электропроводка

Таблица 1-1 Электрические величины присоединяемых мощностей

ПОДКЛЮЧЕНИЕ К ЭЛЕКТРОСЕТИ	ЕВРОПА	СЕВЕРНАЯ АМЕРИКА
Рабочее напряжение	3x400VAC+N+PE, 50Hz	3x480VAC+PE, 60Hz
Номинальный ток	76A	72A
Макс. входной предохранитель	80A	80A
Управляющее напряжение	24DC	24VDC
Класс защиты	IP54	NEMA 1

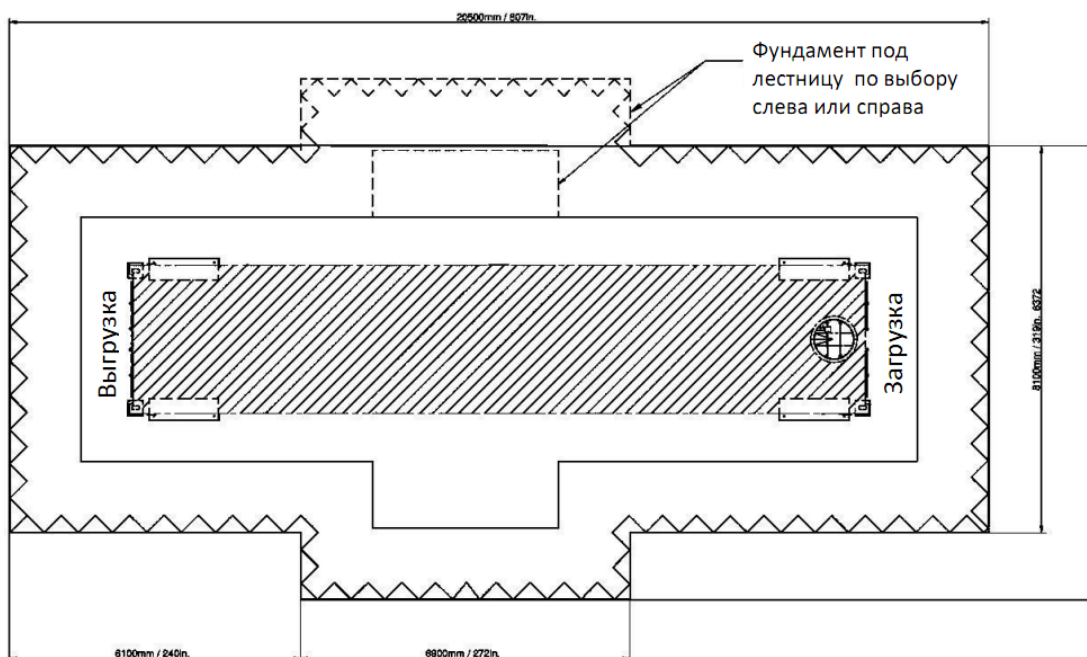
Технические нормы	EN 60204-1	UL508A
-------------------	------------	--------

Таблица 1-2 Окружающая температура

Шкаф мин/макс.	В шкафу: 5 - 40 [°C]	Внешняя среда: -20 - +30 [°C]
Влажность воздуха	DIN 40040 КЛАСС ВЛАЖНОСТИ G, МАКС.: 85 [%]отсутствие конденсации	

РЕКОМЕНДАЦИИ 	Приведенные здесь величины являются общей информацией! Актуальные значения указаны в электрической схеме Вашей установки (см. приложение G).
--	---

1.1.3 Упаковка при транспортировке

Снимите пломбы 20'- и 40'-контейнеров, запишите номера, указанные на пломбах, и сохраняйте нарушенные пломбы. Они могут потребоваться в случае рекламации.

Выгрузите все части из 20'- и 40'-контейнеров. Особенно обратите внимание на то, чтобы в барабане не осталось никаких частей. По возможности все прилагаемые части положите так, чтобы они были наготове.

Удалите все транспортные пробки и защитные покрытия 20'- и 40'-контейнеров.



Рис. 1-2 Положение защитных пробок



Рис. 1-3 Положение растяжек

1.2 Подготовка платформ

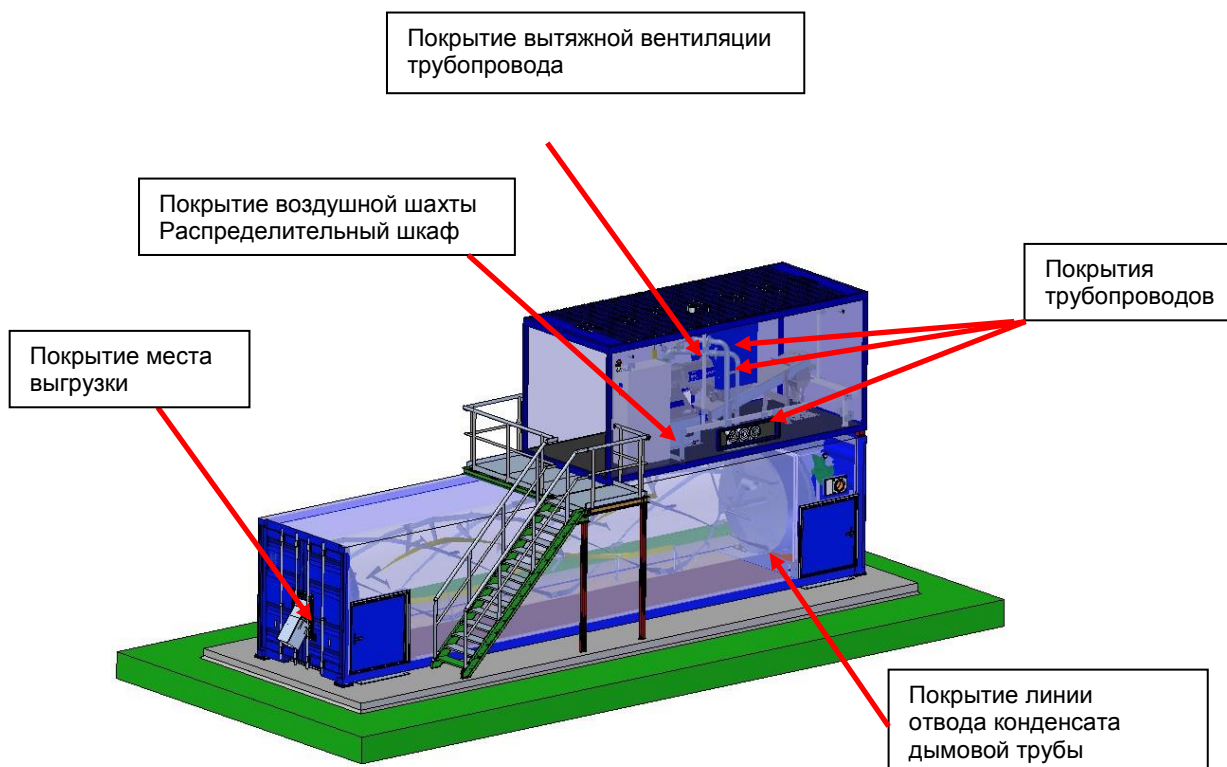
1.2.1 Подготовка платформы для 20"- контейнера

В этом разделе описана только последовательность монтажа. Точное положение, размеры и величины Вы найдете в плане монтажа в приложении В.

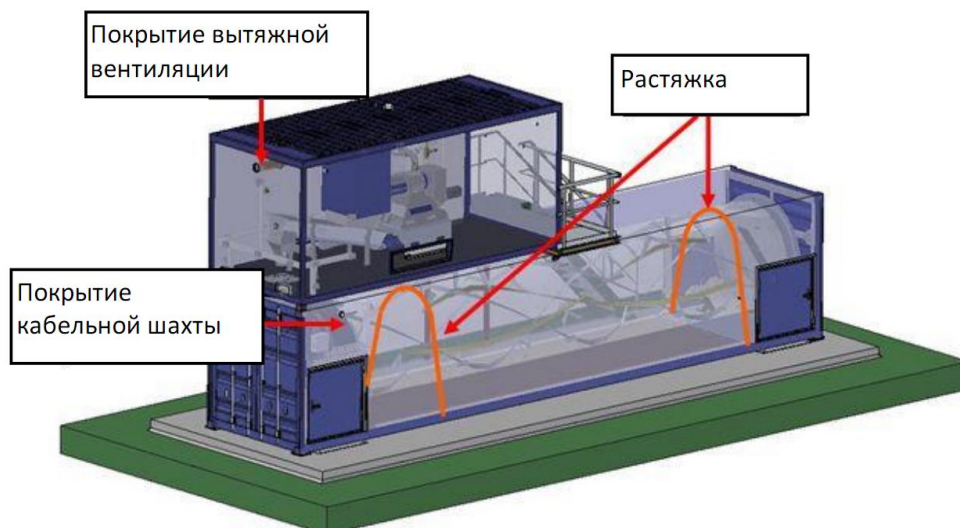
Приготовьте продольные балки [А], выступы [В] смотрят вверх, а полки балки[С] внутрь.

Соедините болтами продольные балки [А] с поперечными [D].



Рис. 1-4 Продольные балки



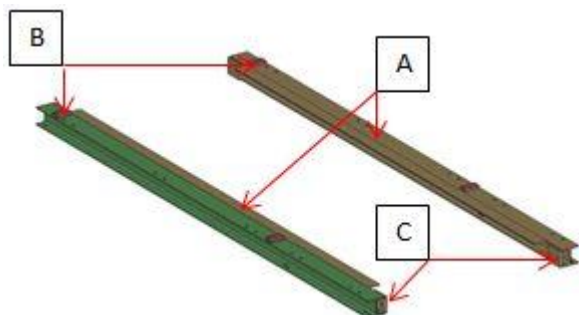

Рис. 1-5 Поперечные балки

20'-контейнер в дальнейшем будет поставлен на выступы [В] продольной балки. Поворачивая основной каркас и устанавливая 20'-контейнер на противоположную продольную балку, можно определить положение лестницы с левой или правой стороны контейнера.

1.2.2 Подготовка платформы для 20"- контейнера

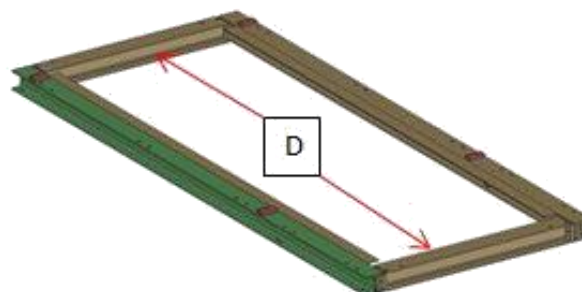
РЕКОМЕНДАЦИИ 	<p>В этом разделе описана только последовательность монтажа. Точное положение, размеры и величины Вы найдете в плане монтажа в приложении D.</p>
--	--

Выровняйте 4 фундаментные плиты симметрично на фундаменте.



Рис. 1-6 Выравнивание фундаментных плит

Установите 40'-контейнер на выровненные фундаментные плиты и отметьте на бетоне контуры фундаментных плит. После этого положение фундаментных плит больше не должно меняться.

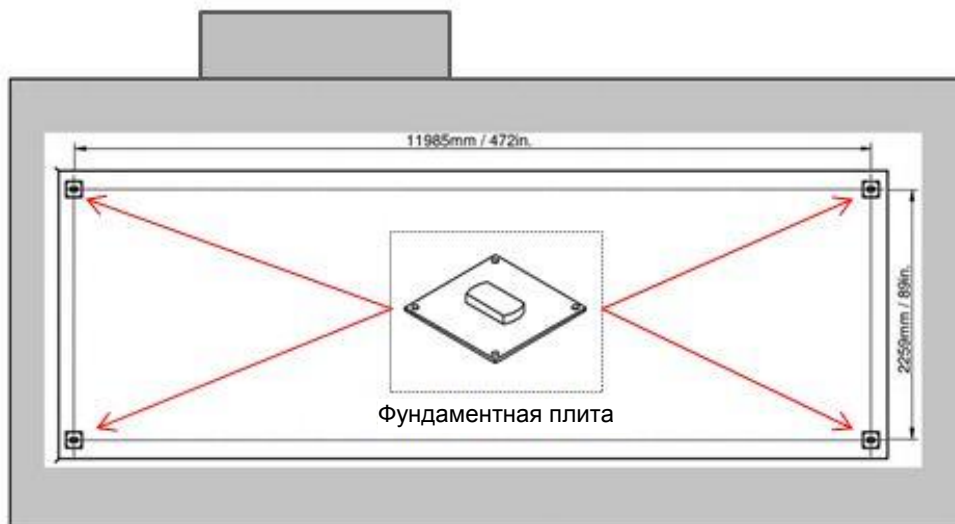

Рис. 1-7 Отметки для фундаментных плит

Приподнимите контейнер на высоту около 2 м для нивелирования фундаментных плит.

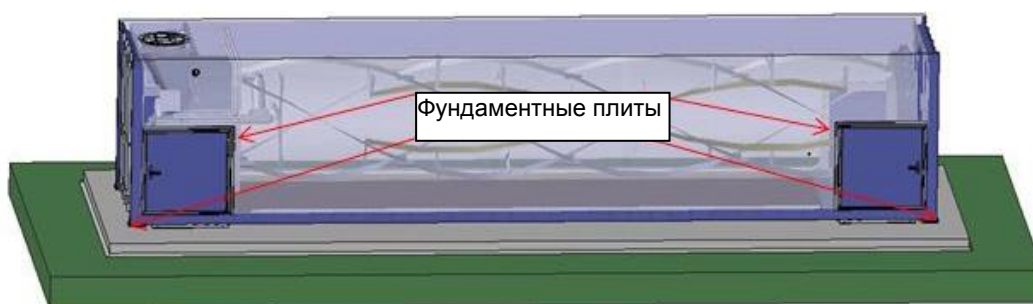

Рис. 1-8 Нивелирование фундаментных плит

Измерьте перепад фундаментных плит по высоте. Если перепад по высоте составляет более 1,5 мм между самой высокой и самой низкой фундаментной плитой, то эту разницу необходимо выровнять с помощью компенсационных пластин, входящих в комплект поставки. В Вашем распоряжении имеются пластины толщиной 1,5 мм; 5 мм и 10 мм. Обратите внимание, что положение фундаментных плит при этом не должно меняться (соблюдайте отмеченную маркировку).

Зафиксируйте фундаментные плиты с помощью прилагаемых сегментных анкеров и установите 40'-контейнер.

Продвиньте подкладные пластины под раму. В Вашем распоряжении имеются пластины толщиной 5 мм и 10 мм. Оставшийся зазор между рамой и подкладными пластинами должен быть минимальным. В заключение зафиксируйте их с помощью прилагаемых сегментных анкеров.

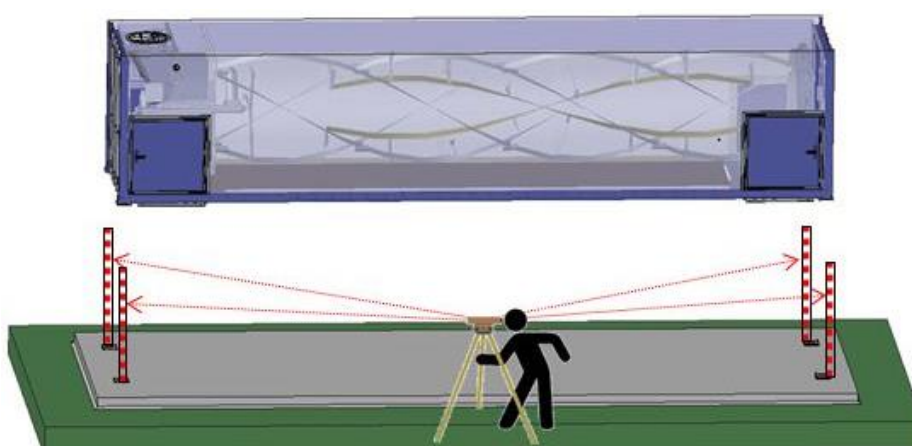
Выровняйте подкладные пластины [А] на просверленных отверстиях [В] и зафиксируйте сегментными анкерами. Для этого со стороны выгрузки нужно удалить регулировочные устройства [С].



Рис. 1-9 Подкладные пластины на стороне выгрузки

Рис. 1-10 Подкладные пластины на стороне загрузки

1.3 Установка контейнеров

1.3.1 Установка 20'-контейнера

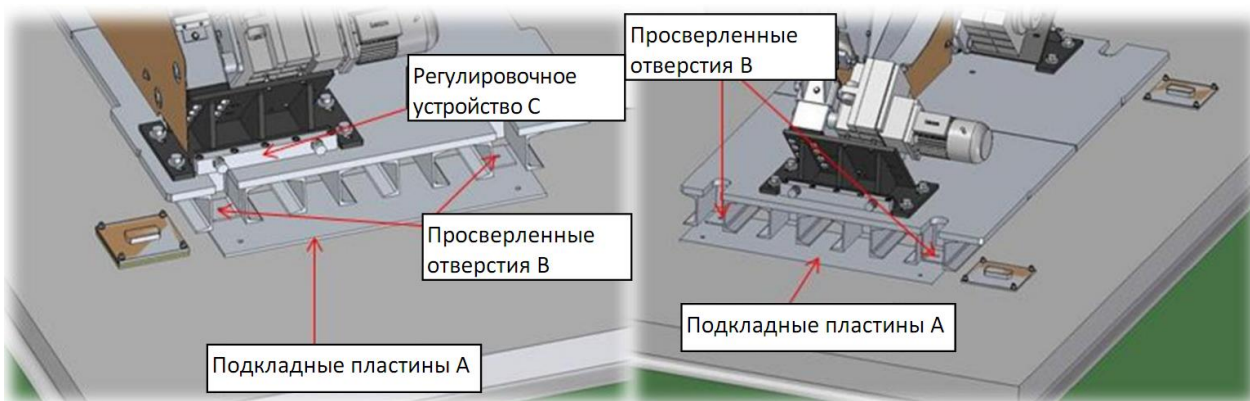
РЕКОМЕНДАЦИИ



В этом разделе описана только последовательность монтажа. Точное положение, размеры и величины Вы найдете в плане монтажа в приложении D.

Раму платформы положите на 40'-контейнер и определите сторону спуска.

Опоры [А] и боковые направляющие уголки [В] прикрутите к раме.

Опоры прикрепите к фундаменту с помощью прилагаемых сегментных анкеров

Промежуточные блоки С с выступами поместите на отверстия в узловые точки углов.



Рис. 1-11 Подготовка к установке 20'-контейнера

Установите 20'-контейнер на выступы продольных балок и промежуточных блоков.
Поставьте лестницу и прикрепите болтами к раме.
Опорную часть лестницы привинтите к фундаменту при помощи прилагаемых сегментных анкеров.



Рис. 1-12 Лестница слева относительно стороны выгрузки / спуск в направлении выгрузки
Установите решетку и закрепите ее с помощью прилагаемых зажимов.
Прикрутите перила и поручни.

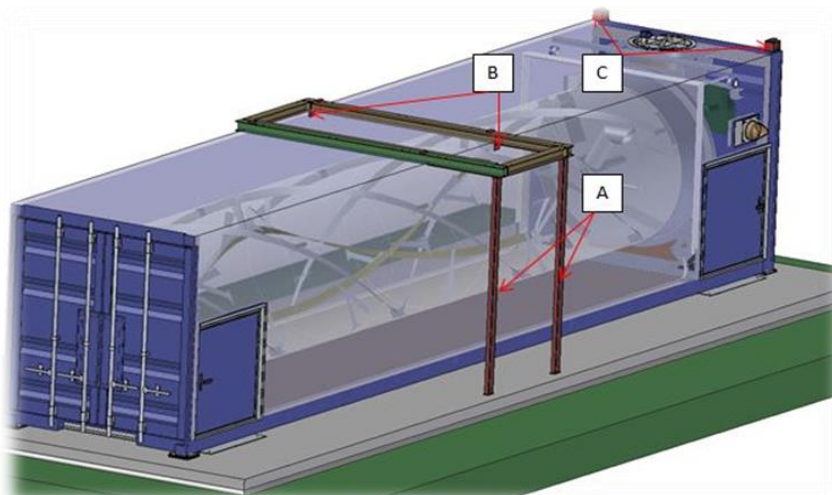

Рис. 1-13 Заградительная решетка

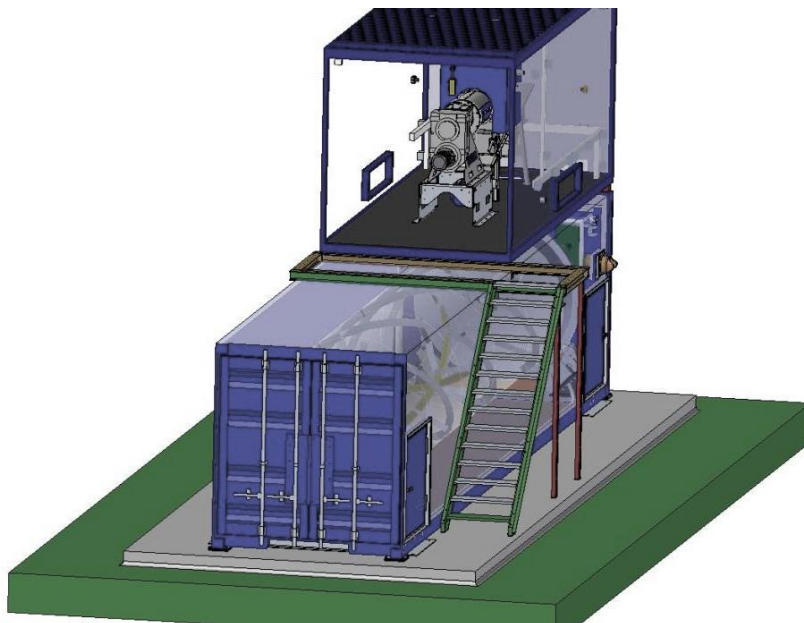

Рис. 1-14 Перила и поручни

1.3.2 Сборка верхней части для установок без 20'-контейнера

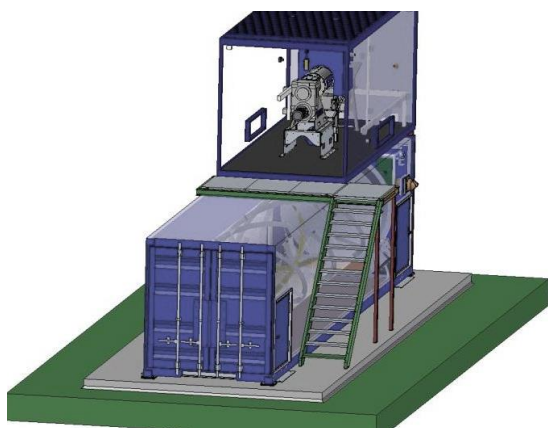
РЕКОМЕНДАЦИИ

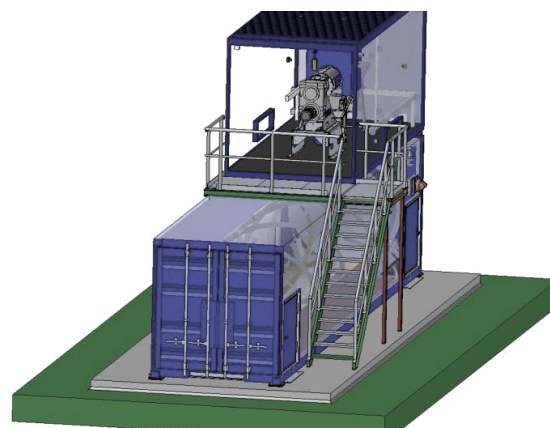

В этом разделе описана только последовательность монтажа. Точное положение, размеры и величины Вы найдете в плане монтажа в приложении С.

Платформа для сепаратора монтируется предварительно, как показано на рис.15.



Рис. 1-15 Платформа сепаратора

Положите продольные балки [A] с боковыми направляющими планками [B] наружу/вниз.

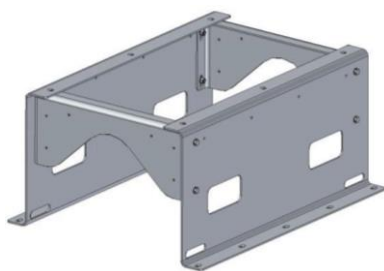

Рис. 1-16 Рама верхней части

Установите первую поперечную балку [C] и последнюю поперечную балку [D]. На верхней стороне первой поперечной балки посередине есть четыре отверстия [E] для дальнейшего монтажа опорной части перил. На нижней стороне последней поперечной балки дополнительно сделано гнездо [F], которое позже будет находиться над загрузочной шахтой барабана.

Вставьте в раму оставшиеся 8 поперечных балок, и скрепите всю раму прилагаемыми крепежными деталями.

Установите раму на 40'-контейнере так, чтобы последняя поперечная балка вровень прилегала к угловым стойкам рамы контейнера.

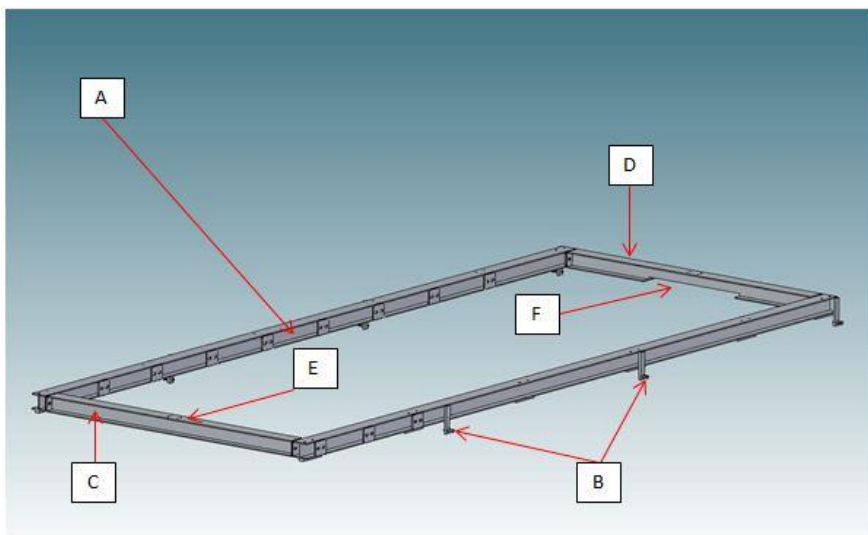
Вкрутите болты в боковые направляющие планки рамы таким образом, чтобы центрировать раму и зафиксировать ее от сдвига.



Рис. 1-17 Рама на 40'-контейнере

Выберите сторону и направление спуска, затем соберите раму лестницы и опоры, как показано на рисунке, потом прикрепите болтами к раме верхней части установки. Прикрепите опоры к фундаменту при помощи прилагаемых сегментных анкеров.

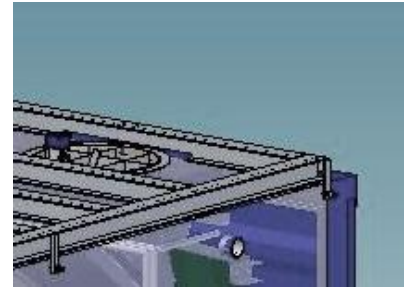
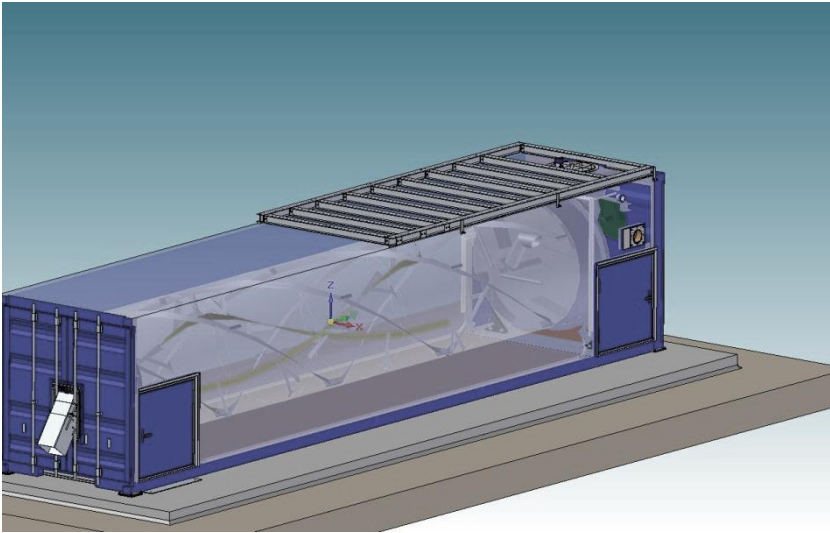

Рис. 1-18 Рама спуска

Привинтите лестницу к раме. Укрепите ножки лестницы на фундаменте с помощью прилагаемых сегментных анкеров.

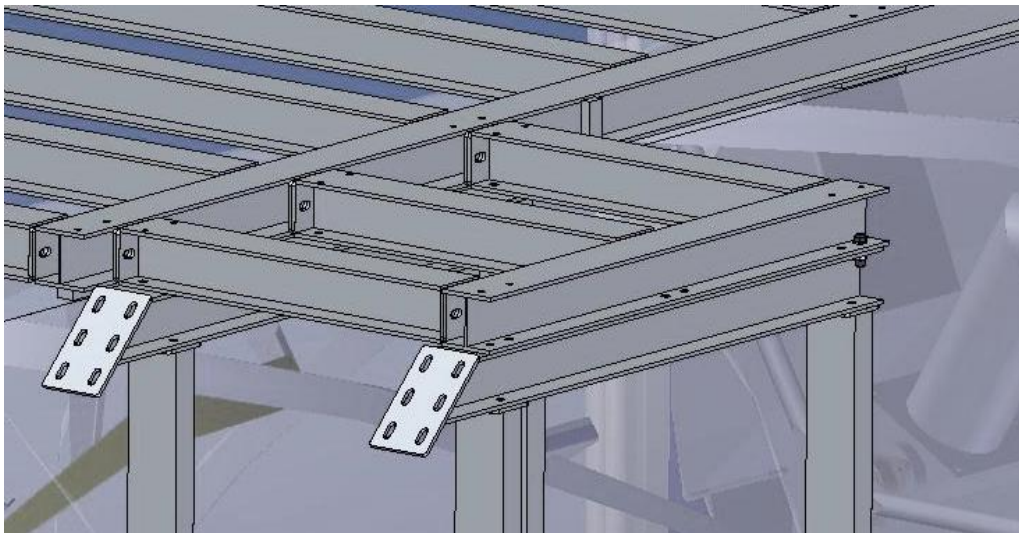

Рис. 1-19 Рама и лестница полностью смонтированы

Положите листы настила как показано на рисунке и вместе с опорой перил прикрутите к раме.



Рис. 1-20 Укладка листов настила

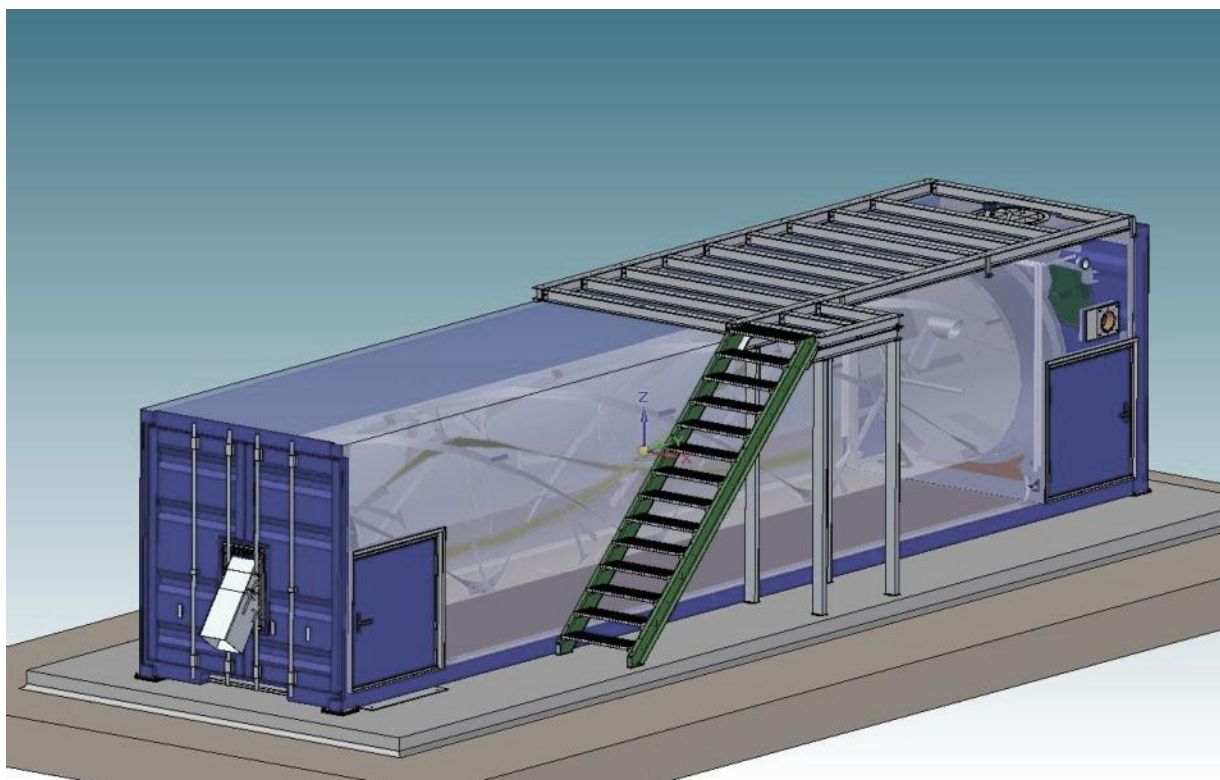

Рис. 1-21 Установка подающего шнека

Установите подающий шнек на приваренные усилительные накладки и прикрепите его к ним, рис. 1-21.

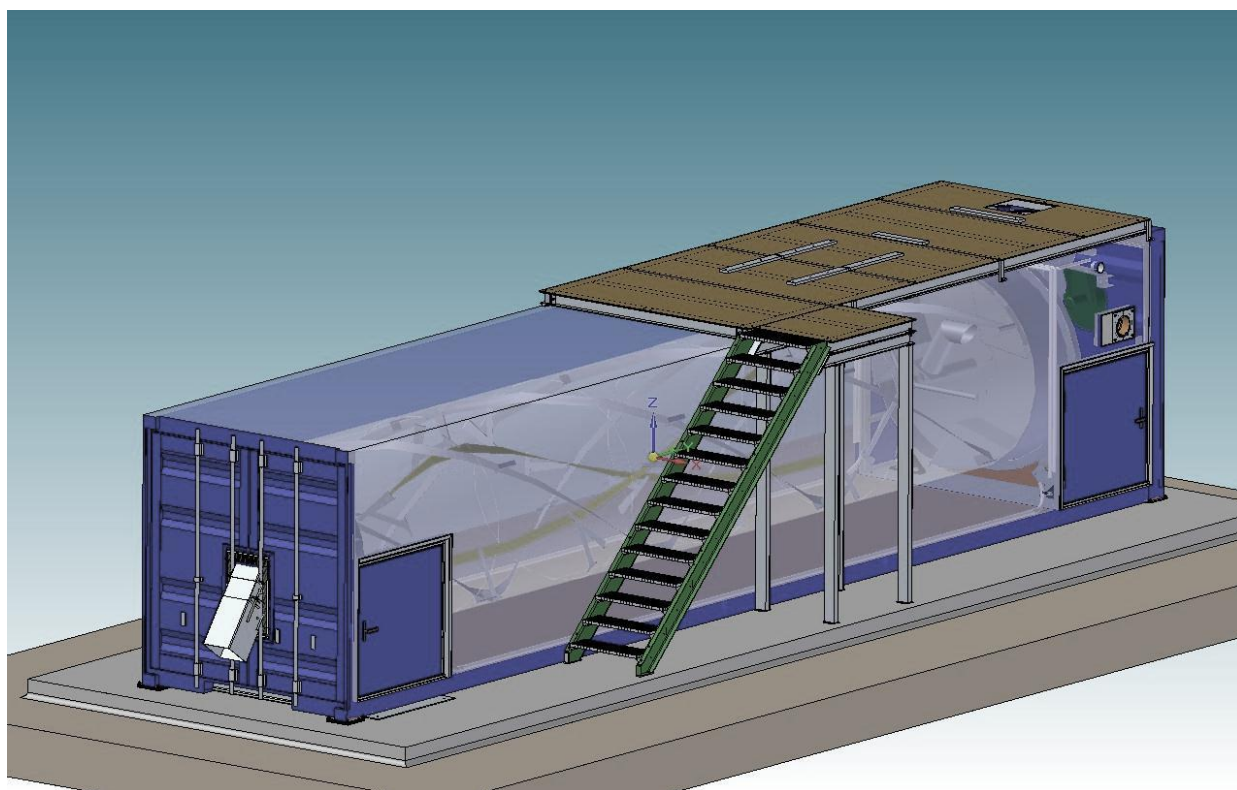
Платформу сепаратора тоже установите на усилительные накладки и прикрутите, рис. 1-22.

Поставьте сепаратор на платформу и закрепите болтами, рис. 1-23.

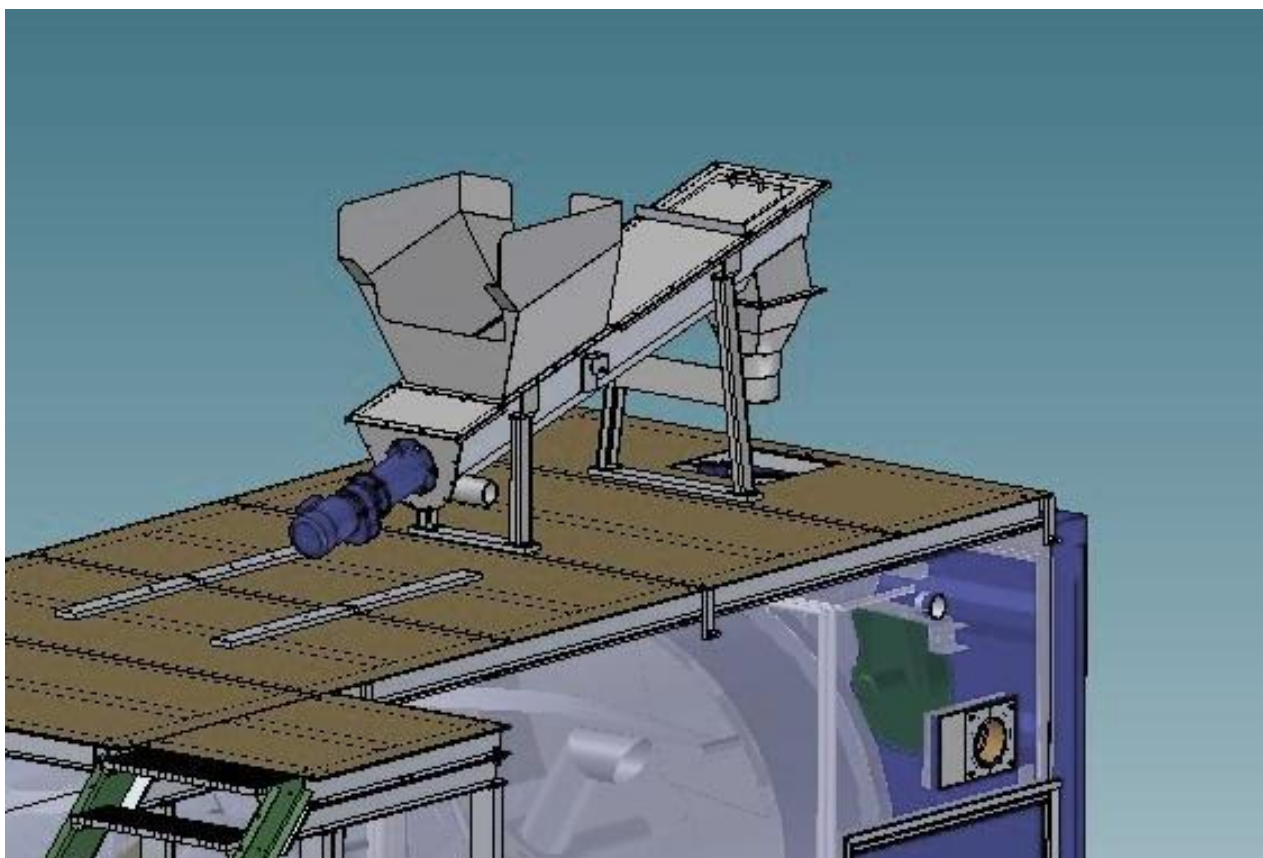

Рис. 1-22 Установка платформы



Рис. 1-23 Установка сепаратора



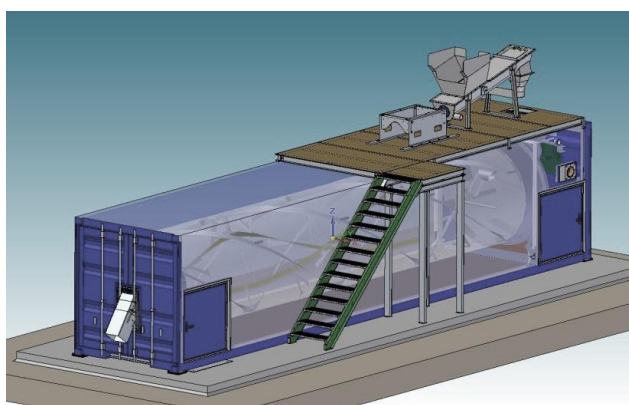

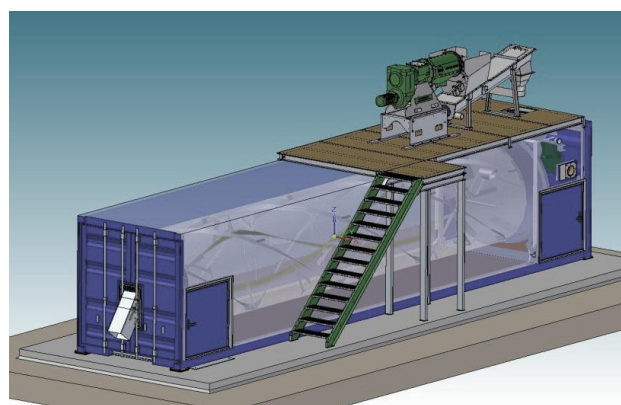

Рис. 1-24 Общий вид установки с сепаратором и подающим шнеком

Дальнейший монтаж описан для опции с 20'-контейнером, но может аналогично применяться для опции с верхним настилом

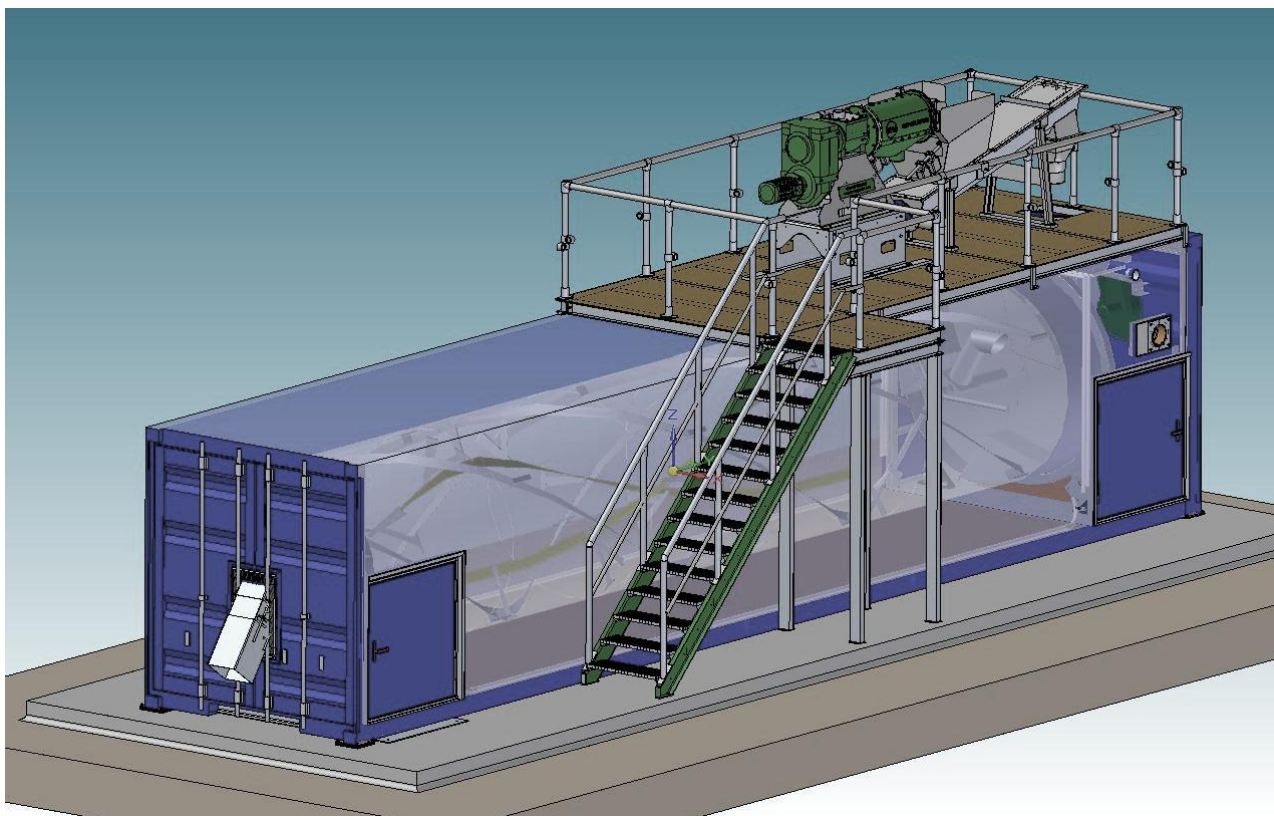
<p>ОПАСНО</p> 	<p>Обратите внимание, что нажатая кнопка «Аварийное выключение» (NOT – AUS) не дает защиты от непредусмотренного запуска машины</p>
<p>ОПАСНО</p> 	<p>Все работы с электрическими и электронными компонентами установки должны проводиться только профессиональными электриками или обученным персоналом под руководством и наблюдением квалифицированного специалиста согласно электротехническим нормам.</p>
<p>ОПАСНО</p> 	<p>В опасной зоне может находиться только проинструктированный персонал.</p>

2 КОМПЛЕКТАЦИЯ УСТАНОВКИ

2.1 Загрузочная шахта

Чтобы предотвратить потерю тепла и рассеивание материала при сильном ветре, нужно уплотнить щель в загрузочной шахте между 20'- и 40'-контейнерами прилегаемым гибким рукавом



Рис. 2-1 Уплотнение загрузочной шахты

Снимите датчик уровня наполнения с транспортировочного крепления на подающем шнеке и смонтируйте его в загрузочной шахте с помощью прилагаемого комплекта крепежных деталей. Крышка загрузочной шахты не должна касаться корпуса датчика уровня, электрический кабель не должен быть защемлен.

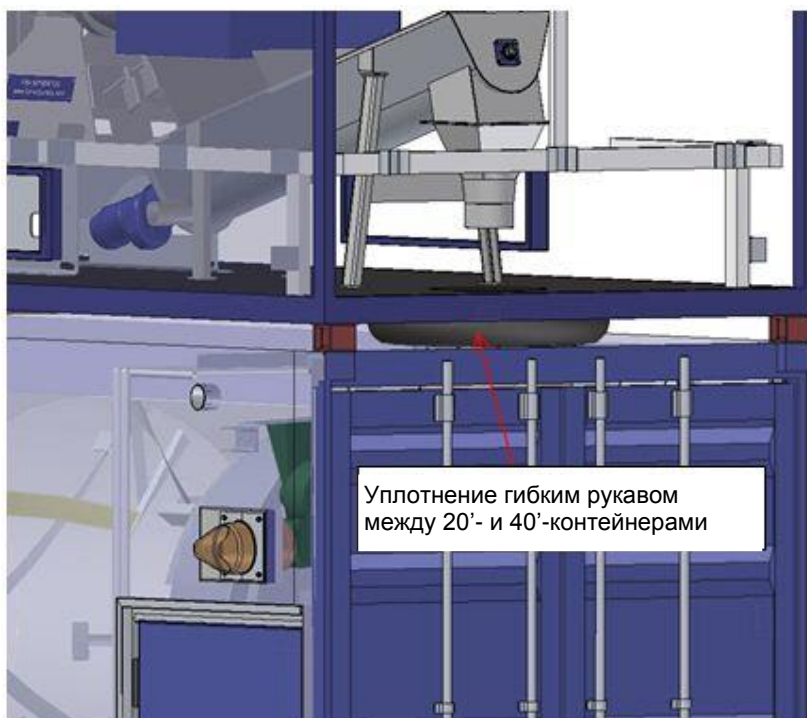

Рис. 2-2 Датчик уровня наполнения

Продвиньте шланг до упора на патрубок на выходе шнека и зафиксируйте его прилагаемыми хомутами. Нижний конец шланга вставьте через среднее отверстие решетки в загрузочную шахту. Шланг не должен вдаваться внутрь загрузочной шахты более чем на 5 см за пределами решетки, при необходимости отрежьте нужную длину.

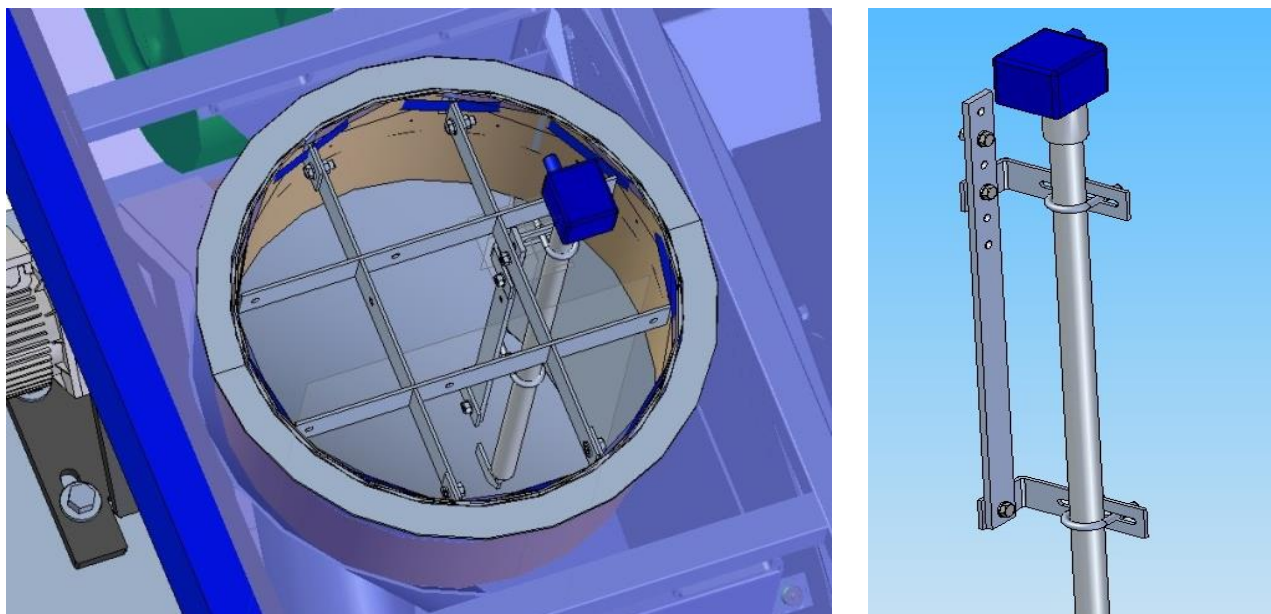

Рис. 2-3 Шланг между шнеком и загрузочной шахтой

2.2 Дымовая труба

Смонтируйте прилагаемые предохранительные хомуты дымовой трубы на раме контейнера. Установите отвод на выходе вытяжного вентилятора и уплотните его прилагаемой двойной пластиной.

Поставьте трубы и колена, как показано на рисунке, и закрепите предварительно смонтированными хомутами.

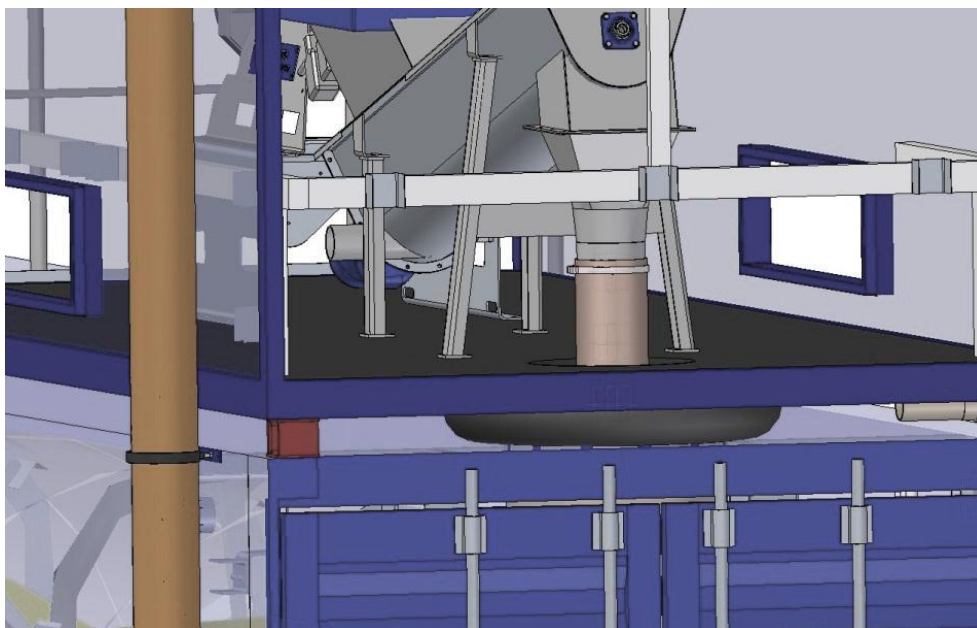

Рис. 2-4 Отвод с двойным металлическим листом



Рис. 2-5 Дымовая труба полностью смонтирована

2.3 Разводка труб в 20'-контейнере

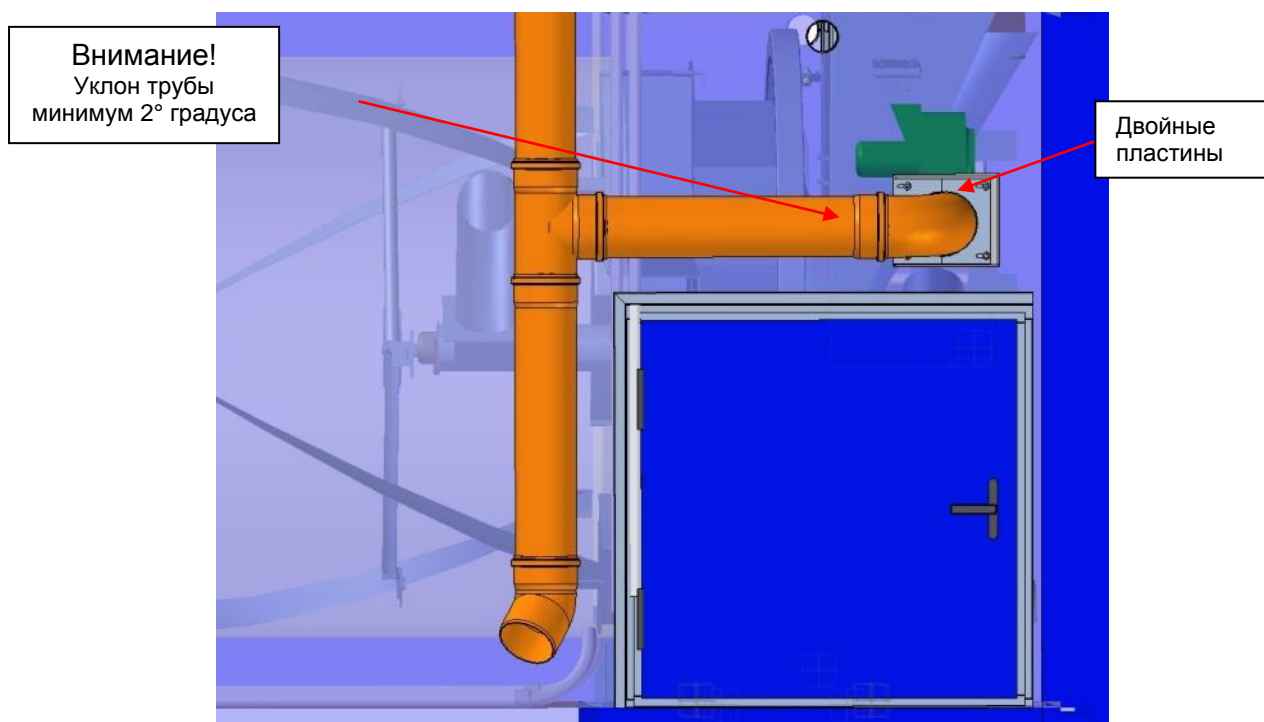
Трубная обвязка может монтироваться по выбору слева или справа относительно стороны выгрузки. Обратите внимание, чтобы диаметр труб, способ подключения, подъемы, уклоны трубопровода и т.д. соответствовали заданным величинам в примере подключения, см. приложение Е.

РЕКОМЕНДАЦИИ

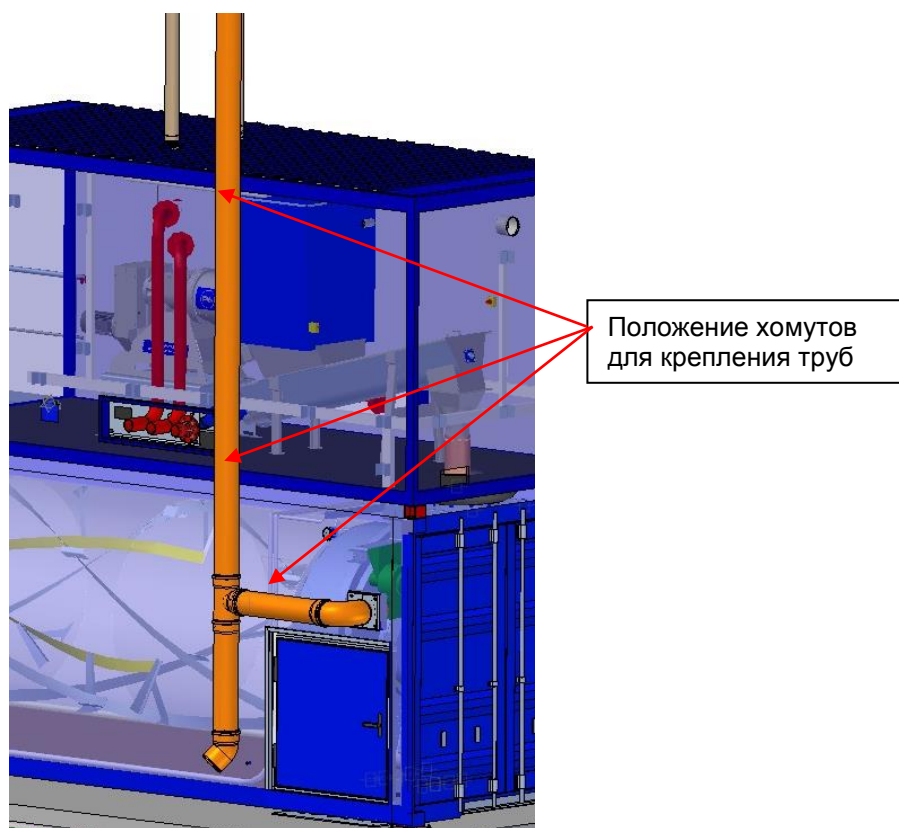

Для установок без 20'-контейнера разработчик должен создать равноценную трубную разводку.

Поверните колено 90° с датчиком давления [А] в желаемом направлении и зафиксируйте на сепараторе прилагаемым хомутом.



Рис. 2-6 Разводка труб в 20'-контейнере

Создайте шланговое соединение между очищенным сливом сепаратора и фланцем.
Установите прилагаемый ввод в крышу контейнера.

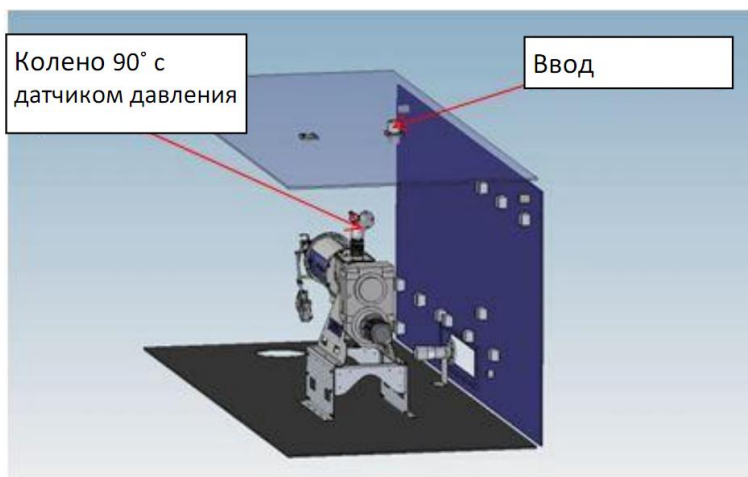

Рис. 2-7 Разводка труб в 20'-контейнере

Присоедините с помощью фланцев тройник, удлинение подводящей линии, удлинение возвратной трубы и вентиляционную трубу, как показано на рисунке 2-7.

Разработчик должен предусмотреть трубную разводку к накопительной емкости или к сборному резервуару для сепарированной жидкой фракции. См. приложение Е.

2.4 Монтаж разгрузочной стороны

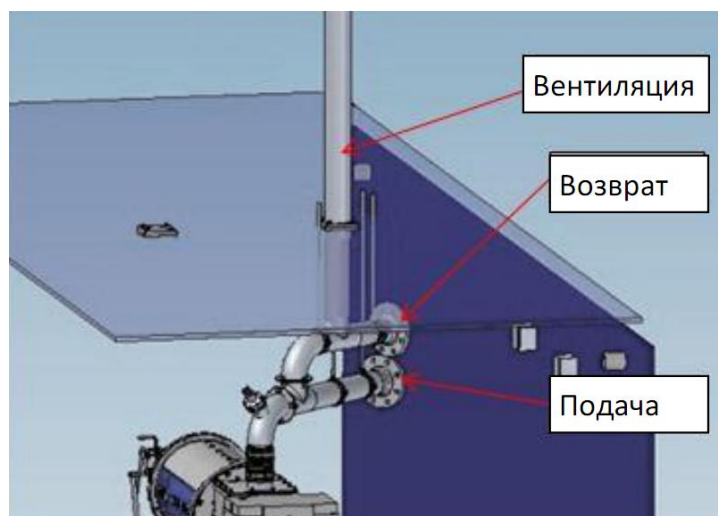
Снимите внутреннюю блокировку дверей 40'-контейнера на стороне выгрузки и откройте двери.



Рис. 2-8 Монтаж разгрузочной стороны 1



Рис. 2-9 Монтаж разгрузочной стороны 2

Соедините формовочную пластину с основной пластиной выгрузки и вставьте формовочную трубу в формовочную пластину.

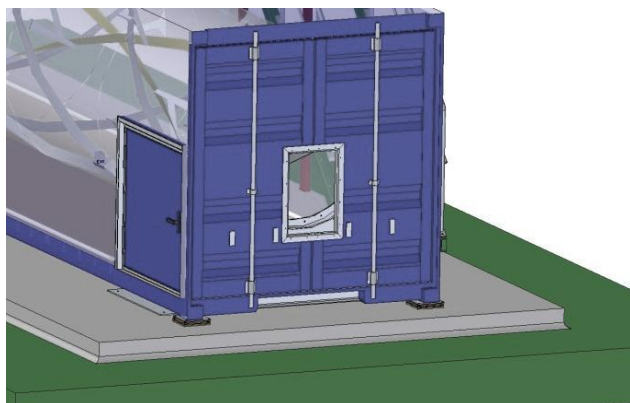
Формовочная труба фиксируется соответственно спереди и сзади фланцев формовочной трубы и формовочной пластины с помощью прилагаемых резьбовых штоков.

РЕКОМЕНДАЦИИ

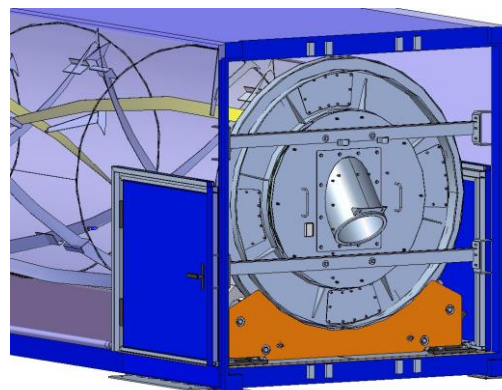

В процессе эксплуатации уровень наполнения барабана может регулироваться изменением положения формовочной трубы

Закройте двери, прикрутите удлинение формовочной трубы и смонтируйте уплотнительные щетки вокруг разгрузочного отверстия дверей контейнера.







Рис. 2-10 Монтаж разгрузочной стороны 3

ВНИМАНИЕ 	<p>На заводской табличке двигателя указана допустимая токовая нагрузка на двигатель. Если Вы превысите максимально допустимую токовую нагрузку двигателя, и при этом двигатель будет поврежден, гарантийные обязательства теряют силу.</p>
---	--

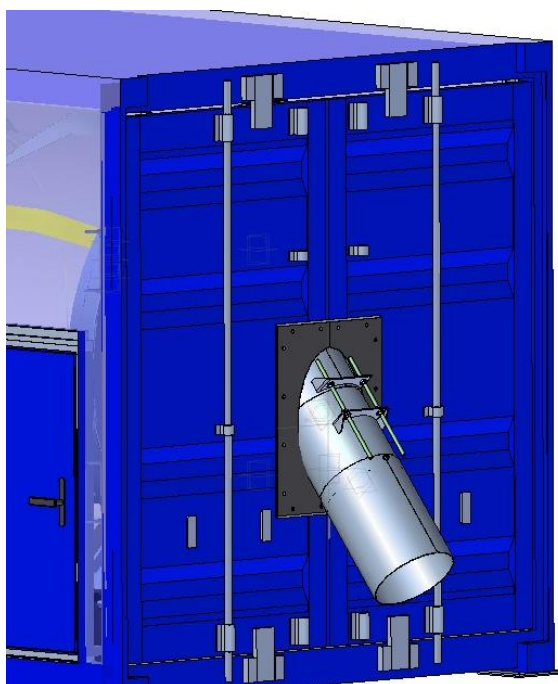
ВНИМАНИЕ 	<p>Помните, что это отключение активно только в автоматическом режиме.</p>
--	--

ВНИМАНИЕ 	<p>Подключите электропитание мотор-редуктора таким образом, чтобы шнек вращался против часовой стрелки, если смотреть с позиции выходного патрубка. См. красную стрелку на мундштуке выходного патрубка.</p>
--	--

Если это не так, то поменяйте два подводящих кабеля к подключению мотор-редуктора или в распределительном шкафу.

ОПАСНО 	<p>Обратите внимание, что нажатая кнопка «Аварийное выключение» (NOT – AUS) не дает защиты от непредусмотренного запуска машины</p>
--	--

Каждая часть и каждый компонент в распределительном шкафу пронумерованы и обозначены в перечне, прилагаемом к электрическим схемам в распределительном шкафу. Эти номера артикулов позволяют узнать информацию, необходимую при заказе запасных частей, например, название производителя и др.

2.4.1 Кабельная проводка между контейнерами

РЕКОМЕНДАЦИИ 	Указанные здесь значения являются лишь общей информацией! Актуальные данные Вы найдете в электрической схеме Вашей установки и схеме клемм в приложении F.
--	--

Создайте кабельный канал [A] между 20'- и 40'-контейнером из прилагаемых труб.

Подготовленный кабельный ствол проведите через кабельный канал в 40'-контейнер.

Подсоединение всех электрических проводов в клеммной коробке [B] 40'-контейнера производится согласно плану клемм в приложении F.

Для монтажа без 20'-контейнера соответственно используйте те же проходы, клеммные коробки и схемы.





Рис. 2-11 Кабельная проводка между 20'- и 40'- контейнерами

Подключите внешние компоненты (ленточный транспортёр, насос, миксер, антенну модема, аварийный рупор, поплавковый выключатель) к распределительному шкафу. Маркировку выводов можно взять из электрической схемы распределительного шкафа. Она находится в бардачке за дверцей распределительного шкафа.

ОПАСНО 	В опасной зоне может находиться только проинструктированный персонал.
--	---

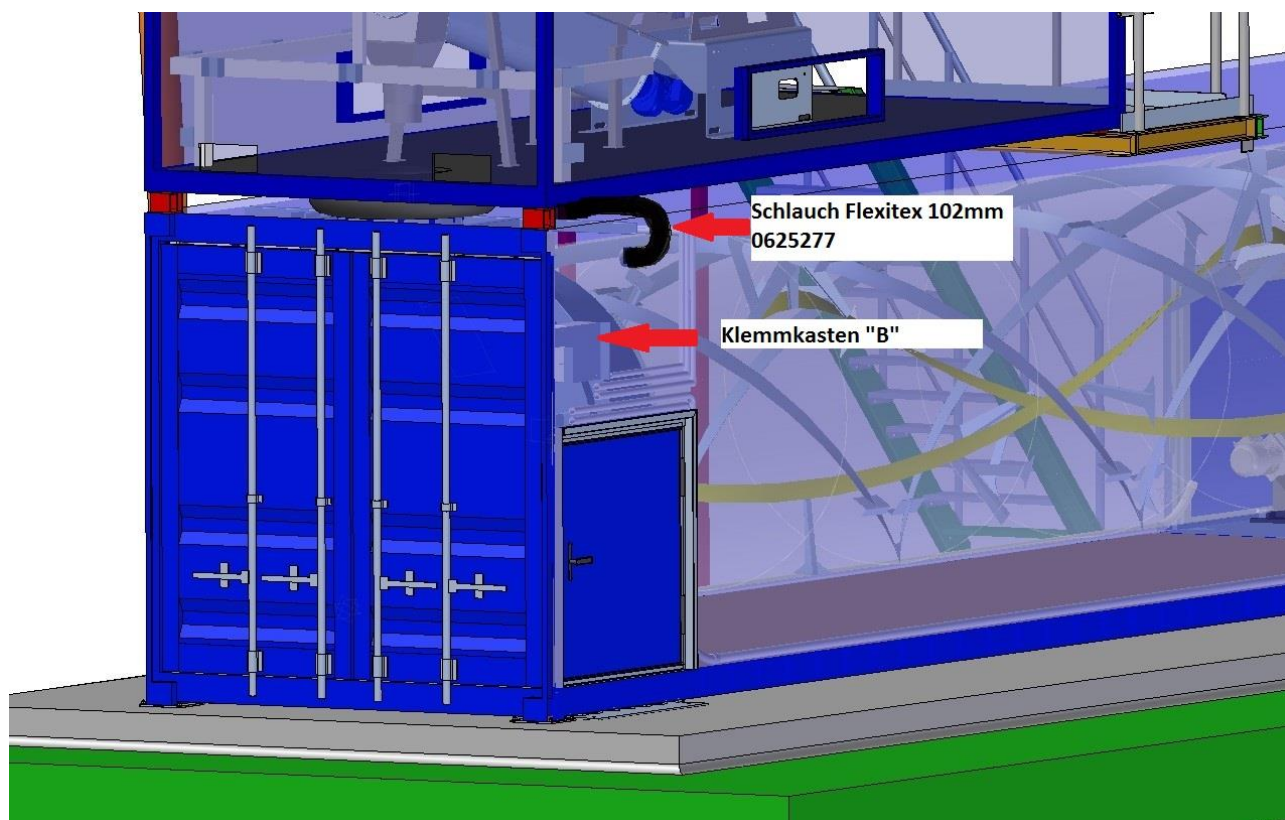
ОПАСНО 	Все работы с электрическими и электронными компонентами установки должны проводиться только профессиональными электриками или обученным персоналом под руководством и наблюдением квалифицированного специалиста согласно электротехническим нормам.
--	--

2.5 Трубопроводы сепаратора BRU/BBU

Загрузка сепаратора является очень важной для оптимальной работы всей установки. Вообще, нужно обращать внимание на то, чтобы системы трубопроводов к сепаратору и от сепаратора, а также к и от накопительной емкости были идеальны в гидродинамическом отношении. Поэтому здесь нужно принимать во внимание принципы гидродинамики. Обращайте внимание на перепад высоты, потерю давления в трубах, выбор насосов. Все это нужно учитывать заранее, еще на этапе планирования монтажа установки. Кроме того, для потоков жидкости, выходящих из машины свободно, без давления - переливной трубы и выхода жидкой фракции – должна быть предусмотрена достаточная разность высот.

ВНИМАНИЕ 	Для трубопроводов используйте трубы из пластика, устойчивого к воздействию навозных стоков, или нержавеющей стали 1.430. Не сужайте трубопровод в направлении потока. Переходы между стыками труб должны быть гладкими и без заусенцев, а используемые Т-образные соединения с большим закруглением, чтобы избежать засорения!
--	--

2.5.1 Присоединение трубопроводов СПРАВА

Схема системы трубопроводов сепаратора BRU/BBU, присоединение трубопроводов СПРАВА



Рис. 2-12 Система трубопроводов BRU/BBU, справа

Красные магистрали не входят в объем поставки, их должен подготовить сам покупатель.

Сократите до минимума количество отводов и изменение направления в системе трубопроводов. Вентиляционная труба служит для предотвращения эффекта «сифона» и выводится от перепускной трубы через верх 20'-контейнера.

2.5.2 Присоединение трубопроводов СЛЕВА

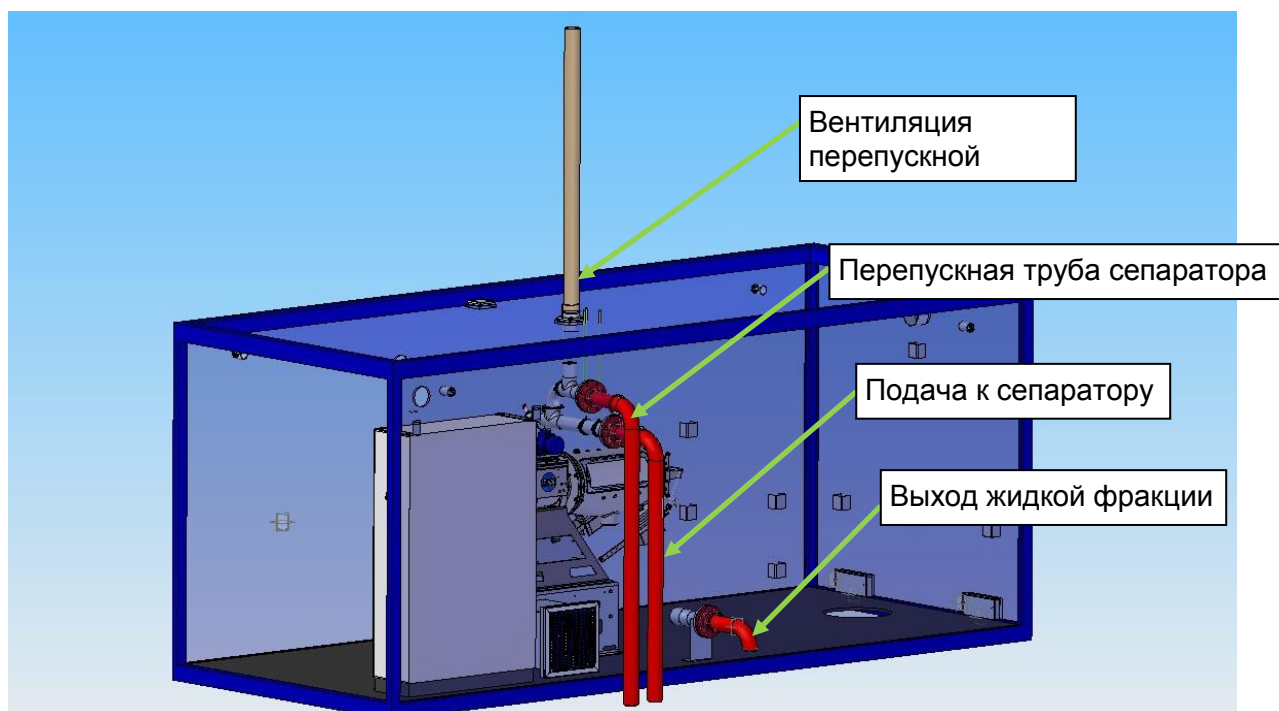
Схема системы трубопроводов сепаратора BRU/BBU, присоединение трубопроводов СЛЕВА.



Рис. 2-13 Система трубопроводов BRU/BBU, слева

Красные магистрали не входят в объем поставки, их должен подготовить сам покупатель.

Сократите до минимума количество отводов и изменение направления в системе трубопроводов. Вентиляционная труба служит для предотвращения эффекта «сифона» и выводится от перепускной трубы через верх 20'-контейнера.

2.6 Монтаж подводящих магистралей сепаратора

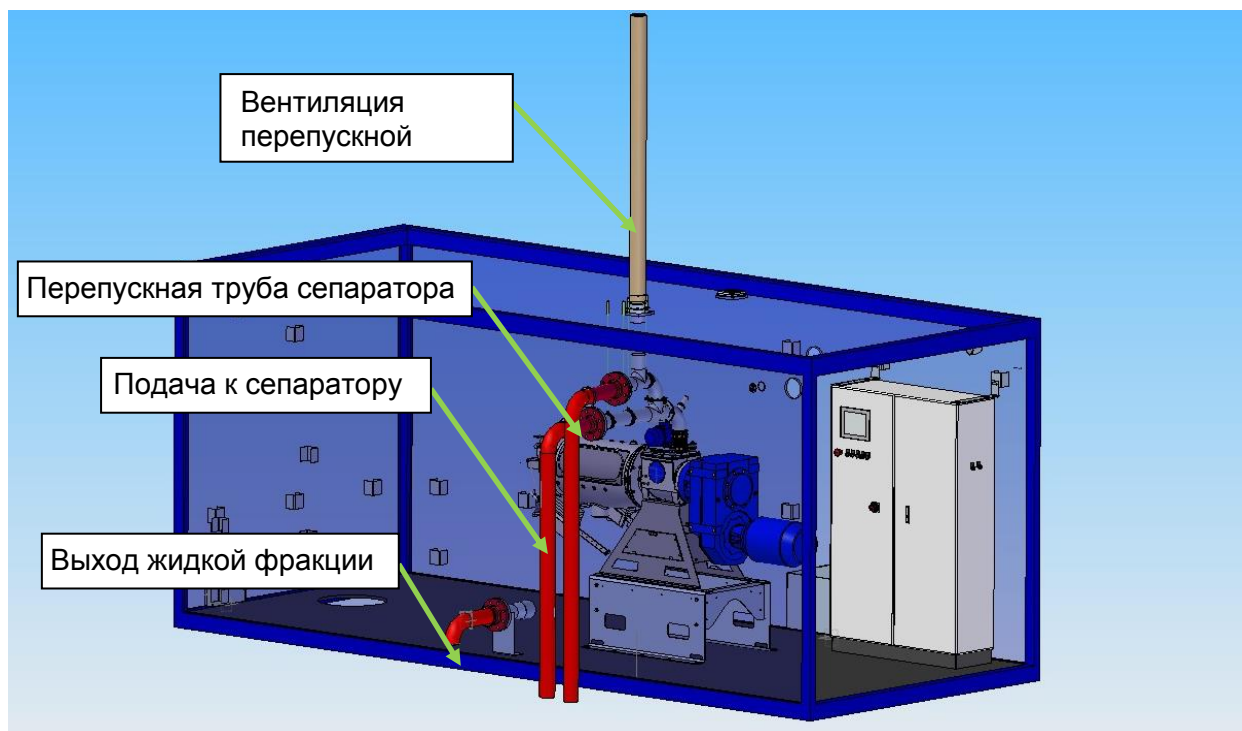
2.6.1 Подающая линия сепаратора, перепускная и вентиляционная труба

Предварительно соберите подающую линию сепаратора, как показано на монтажном чертеже F50440300.

Обратите внимание на желаемое положение трубопровода (возможен вариант слева и справа).

Удалите транспортировочное покрытие вентиляционного отверстия. Для этого открутите четыре болта М8 и снимите покрытие.



Рис. 2-144 Транспортировочное покрытие вытяжки

После этого смонтируйте вентиляционный патрубок и закрепите его прилагаемыми болтами.



Рис. 2-15 Положение вентиляционного патрубка
патрубок

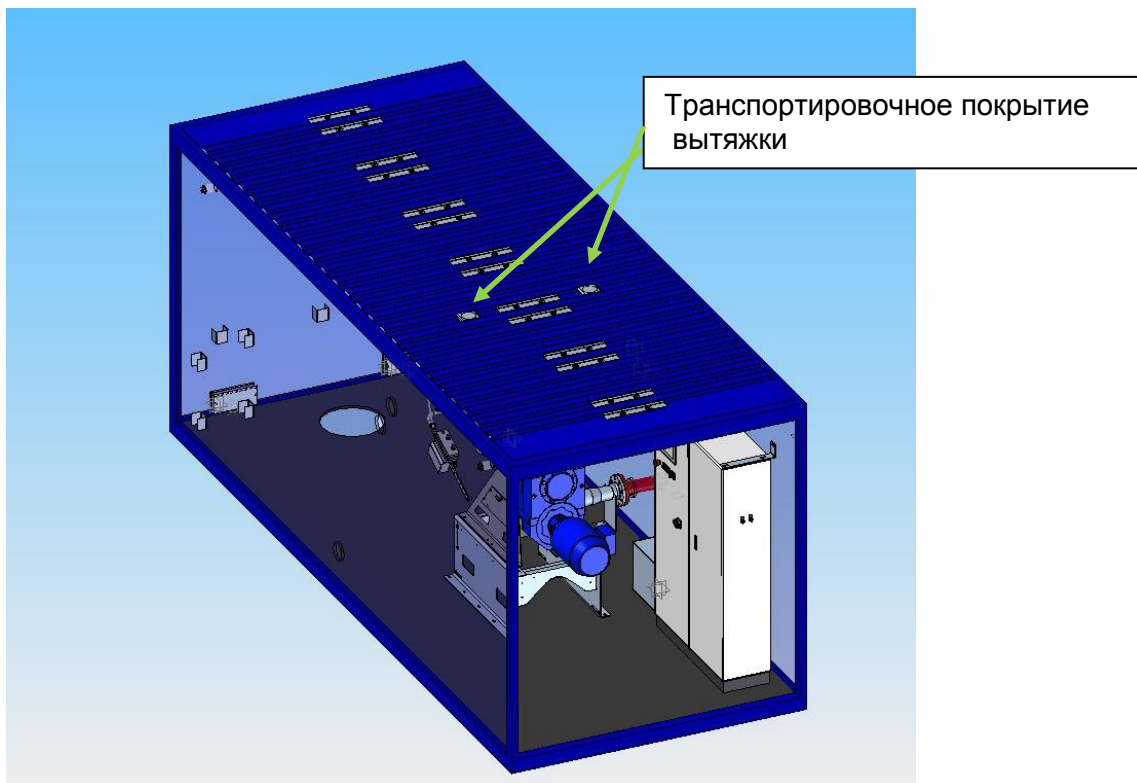

Рис. 2-166 Вентиляционный

Предварительно собранную подающую линию сепаратора с помощью прилагаемых хомутов и резьбовых стержней М10 установите на крыше контейнера. Для этого нужно сделать отверстия DM 13 мм для резьбовых стержней.

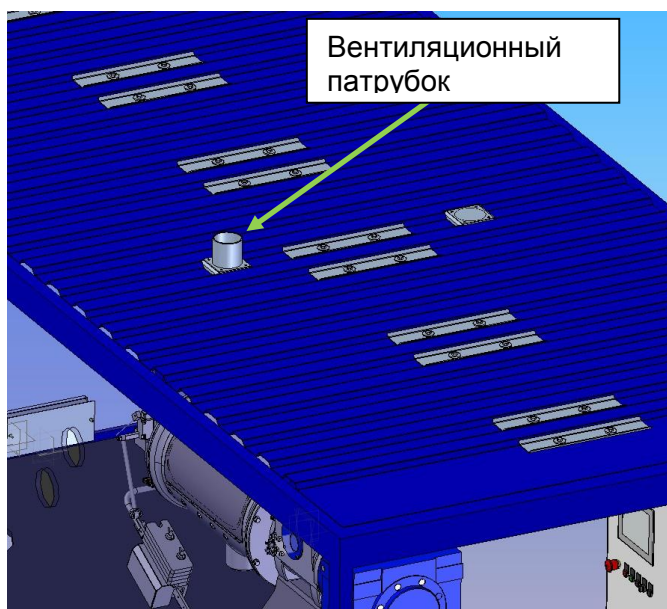

Рис. 2-177 Подводящая магистраль сепаратора смонтирована

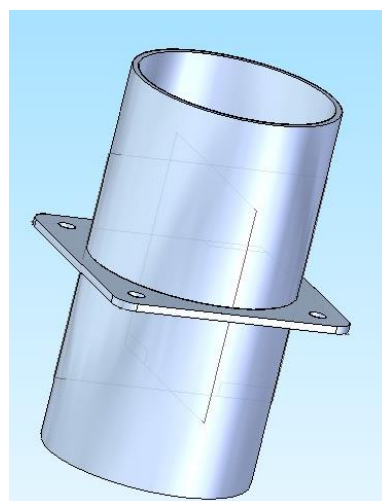

Рис. 2-188 Подводящая магистраль сепаратора смонтирована

После монтажа подводящей магистрали сепаратора соедините вытяжную вентиляцию перепускной трубы с вентиляционным патрубком с помощью гофрированного шланга, входящего в комплект поставки. Для закрепления используйте прилагаемые хомуты!

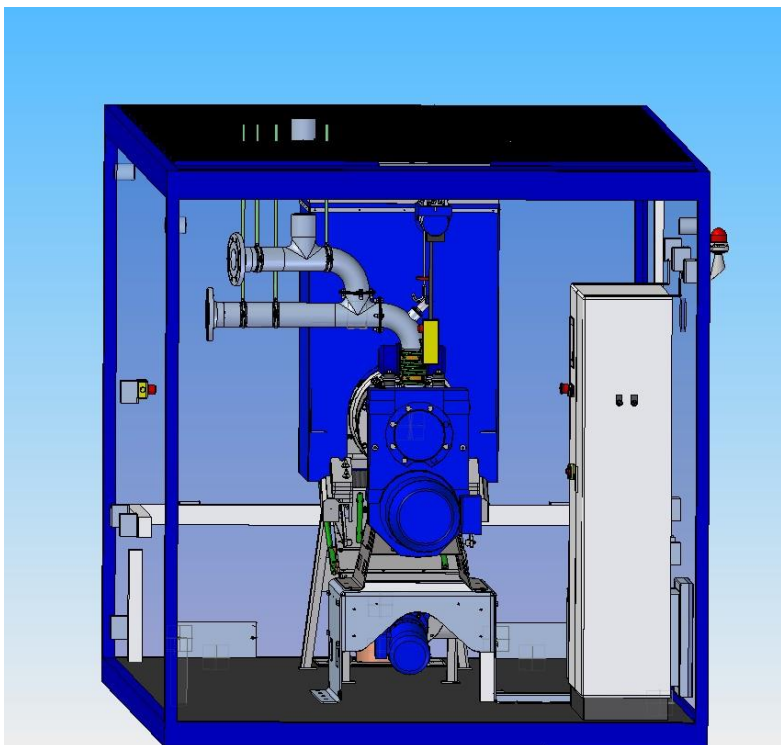

Рис. 2-199 Соединение вентиляционной трубы

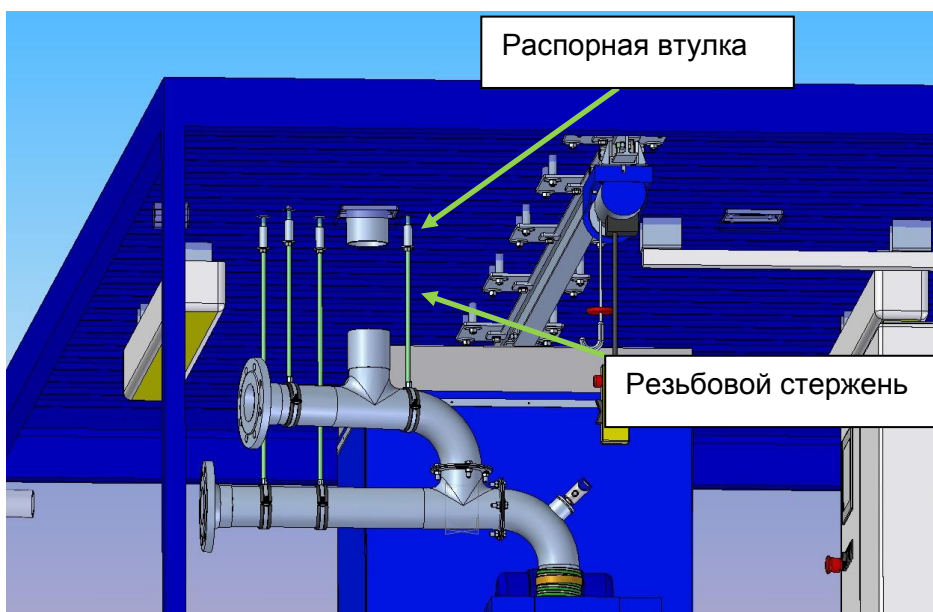
Установите трубу PVC длиной 2 м на внешней стороне вентиляционного патрубка.

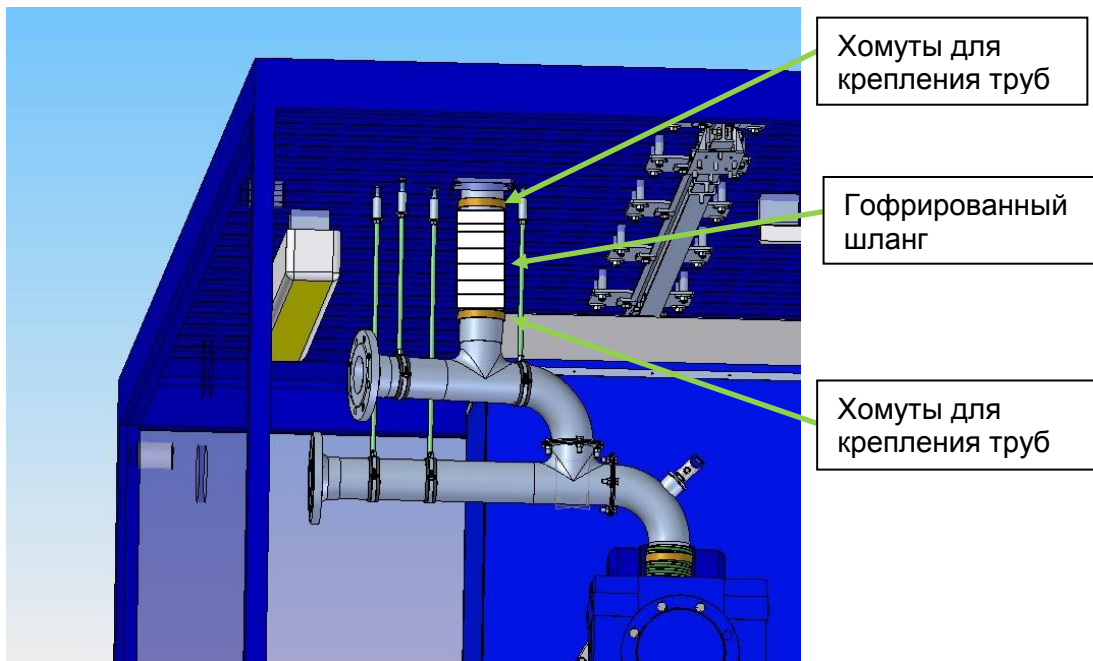

Рис. 2-20 Монтаж трубы PVC

2.6.2 Линия отвода жидких стоков

Патрубок для отвода жидких стоков смонтируйте на опорной поверхности контейнера. Выбирайте положение так, чтобы можно было установить еще фланец. Присоедините гофрированный шланг, входящий в комплект поставки, с этим патрубком.

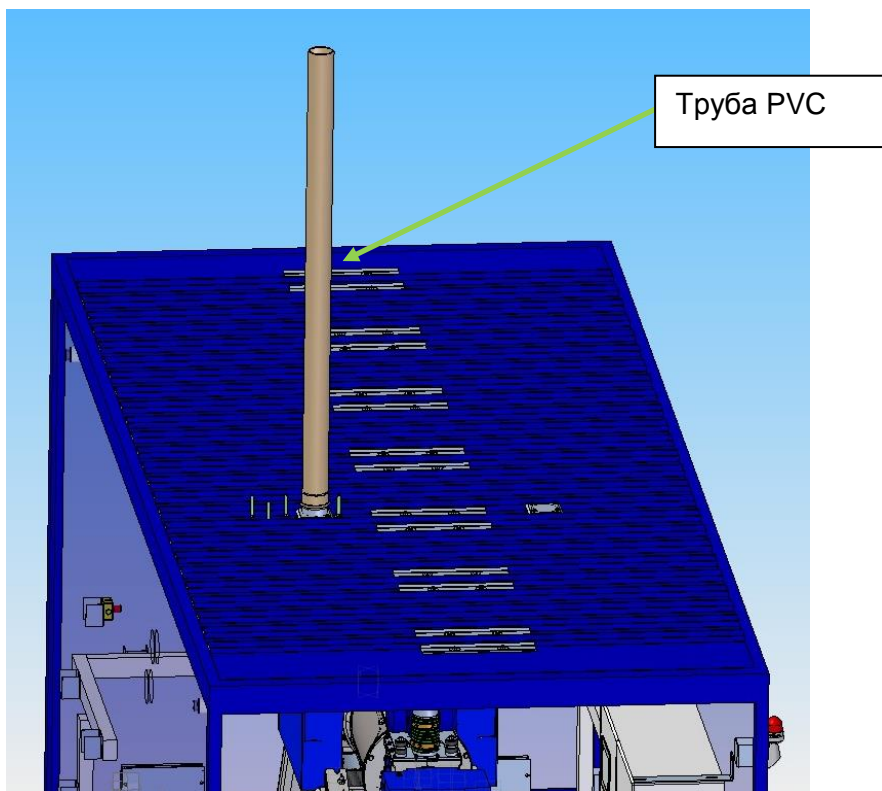

Рис. 2-211 Патрубок для отвода жидких стоков



Рис. 2-222 Соединение патрубка для отвода жидких стоков с сепаратором

После этого монтажа удалите установленные защитные покрытия. Они прикреплены только силиконом.

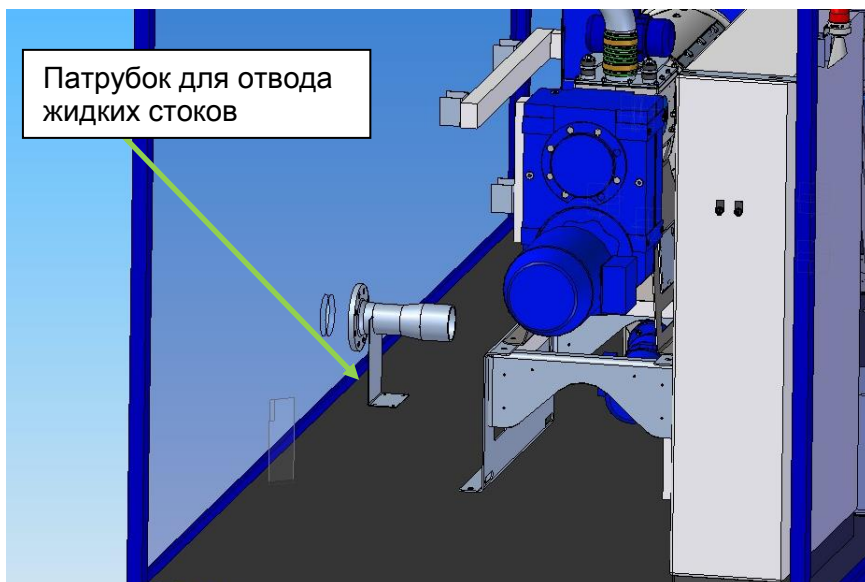

Рис. 2-233 Местоположение прорезей

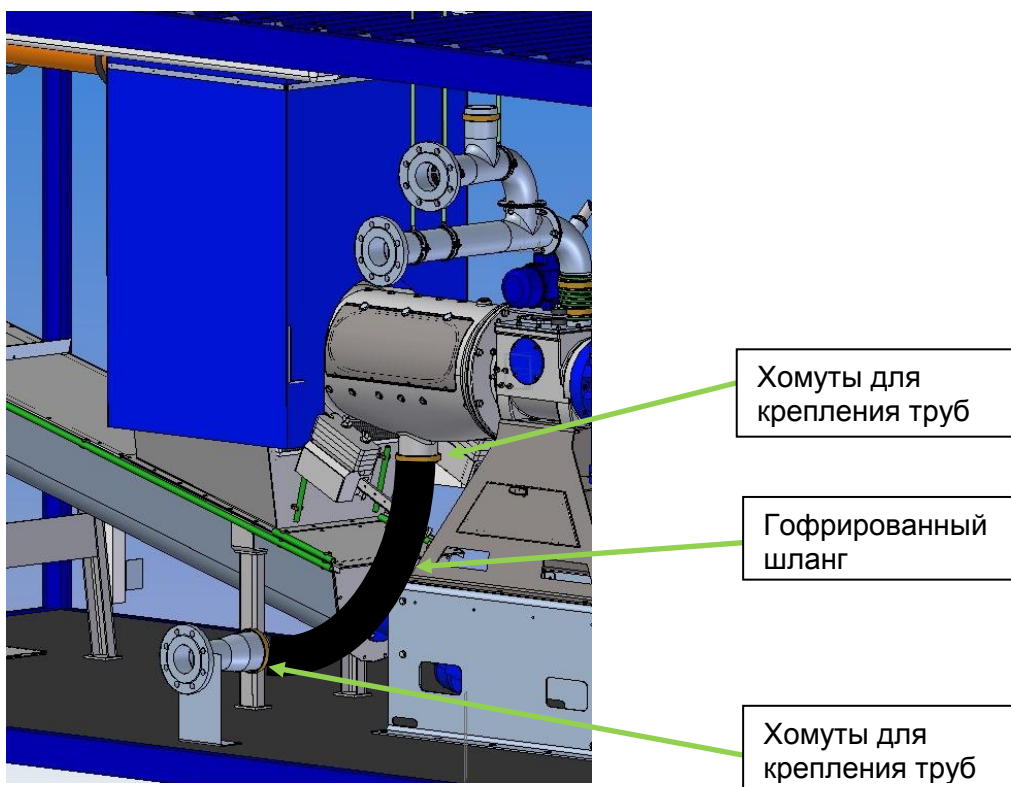
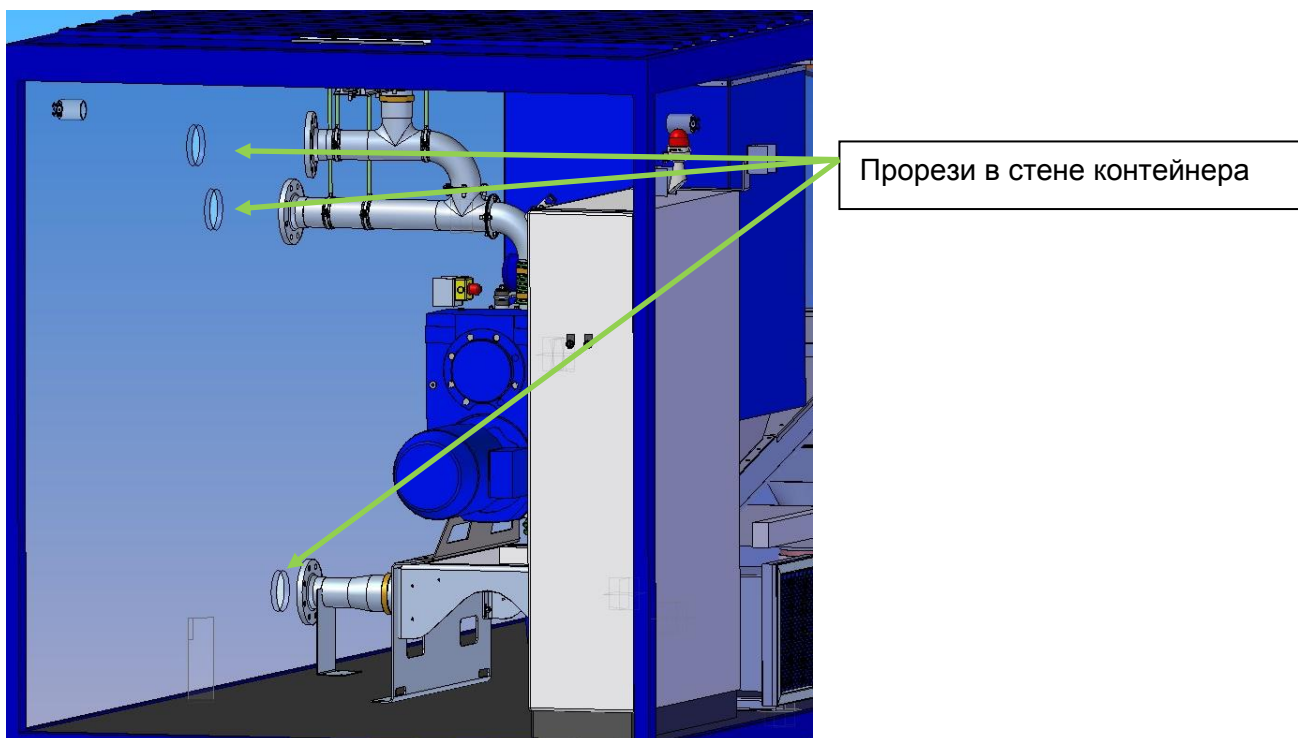
3 ПРИЛАГАЕМЫЕ ДОКУМЕНТЫ

3.1	План фундамента	F50370000
3.2	План размещения	F50370100
3.3	Монтажный чертеж 40'-контейнера с 20'-контейнером	0262970
3.4	Монтажный чертеж 40'-контейнера с платформой (опция)	F50480000
3.5	План клемм 40'-контейнера	F50360200
3.6	Монтажный чертеж подающей линии сепаратора	F50440300
3.7	Электрические схемы	